

■ DNH-高精一体式直线台

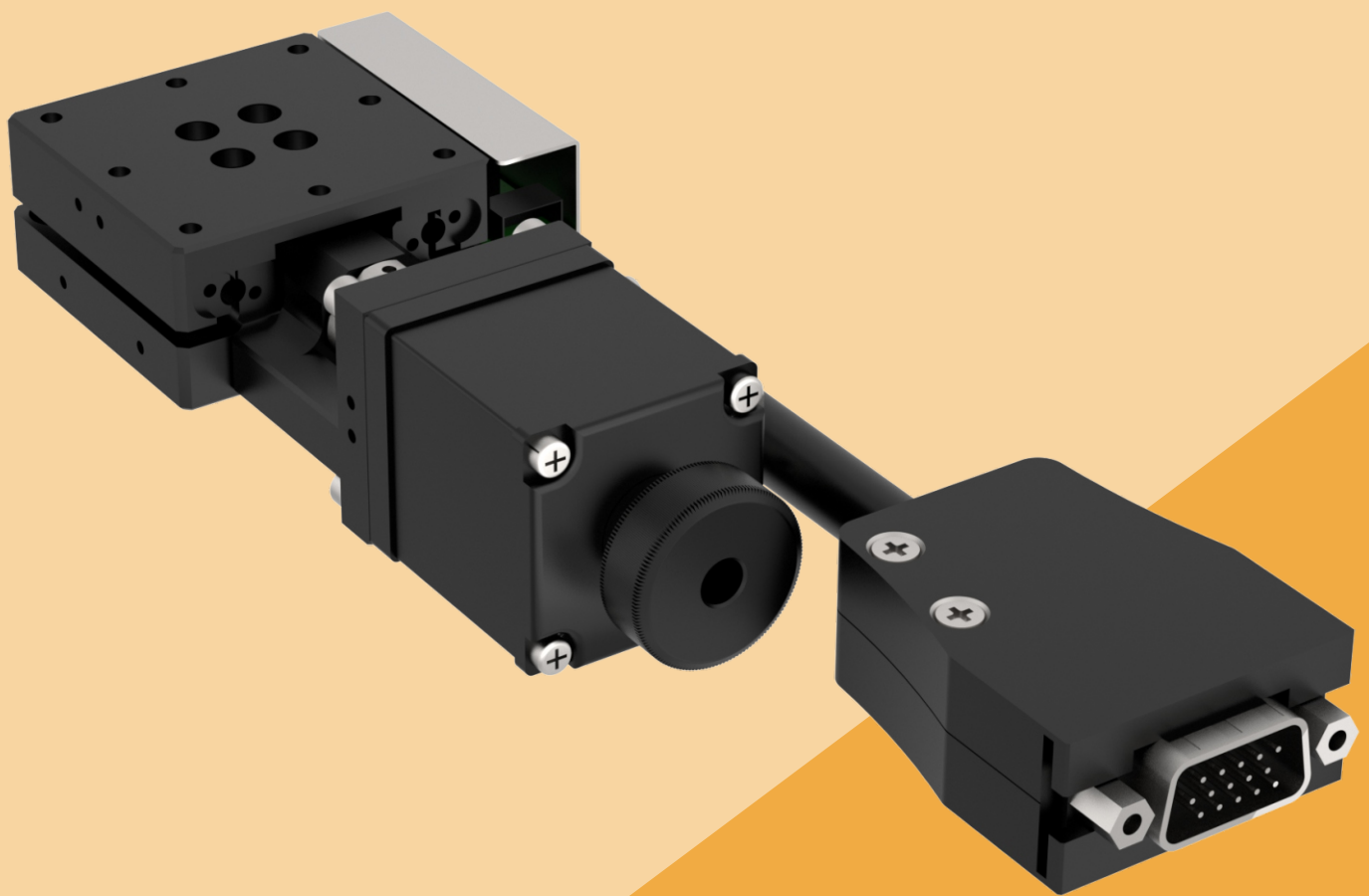

DNH-ZLX4015

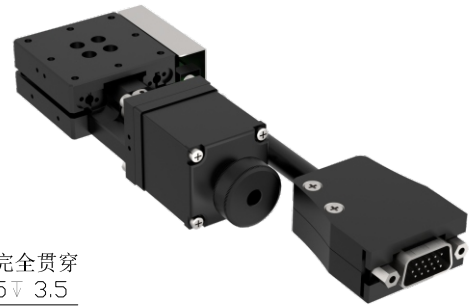
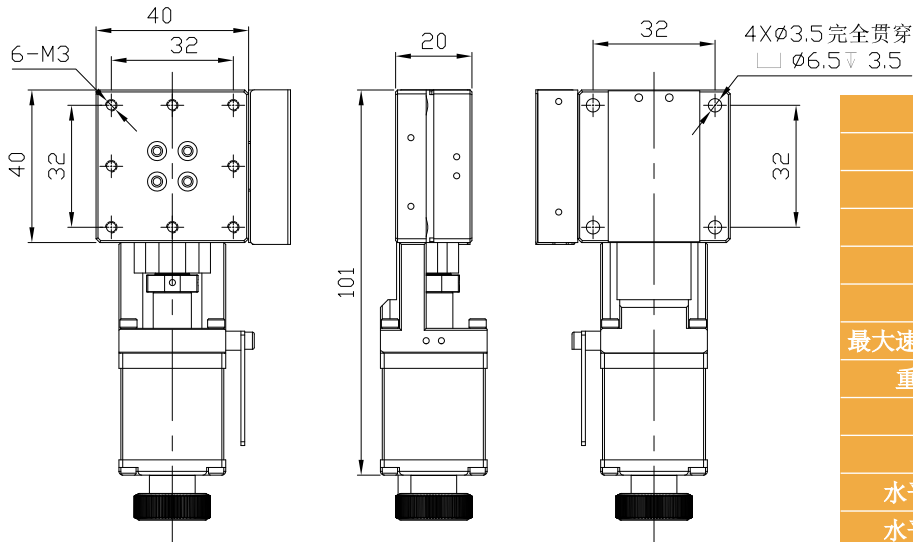

技術規格幾參數	
台面尺寸	40X40mm
基座尺寸	40X40mm
驅動絲桿	Ø06/01mm
行程	±7.5mm
導軌	一體式滾珠導軌
最大速度(無負載全步)	10mm/sec
重複定位精度	±0.005
直線度	< 0.01mm
平行度	< ±0.01mm
水平中心靜載荷	6KG
水平中心動載荷	4KG
本體自重	約0.4KG
電機規格	步進電機 28
產品材質	440C/鍍鎳

DNH-ZLX6020

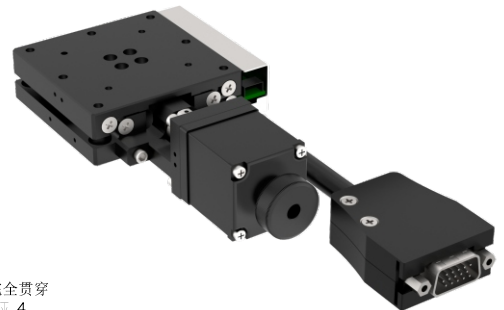
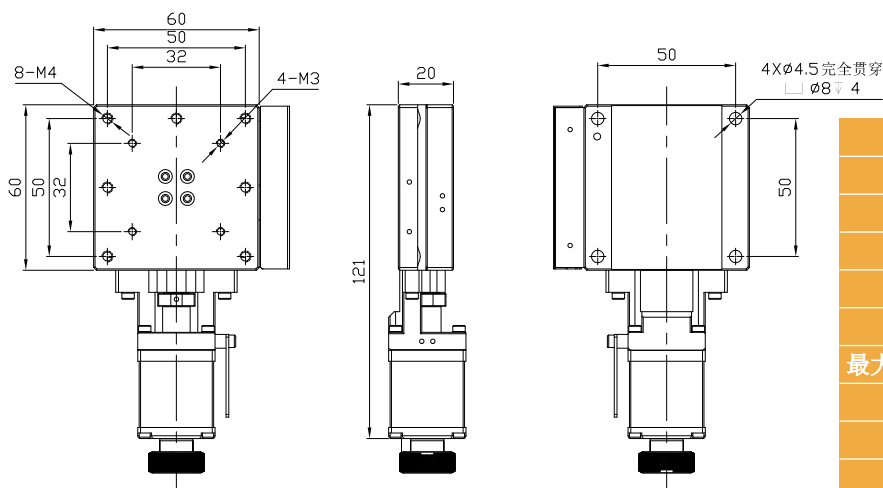

技術規格幾參數	
台面尺寸	60X60mm
基座尺寸	60X60mm
驅動絲桿	Ø06/01mm
行程	±10mm
導軌	一體式滾珠導軌
最大速度(無負載全步)	10mm/sec
重複定位精度	±0.005
直線度	< 0.01mm
平行度	< ±0.01mm
水平中心靜載荷	8KG
水平中心動載荷	5KG
本體自重	約1.2KG
電機規格	步進電機 28
產品材質	440C/鍍鎳

DNH-ZLX6030

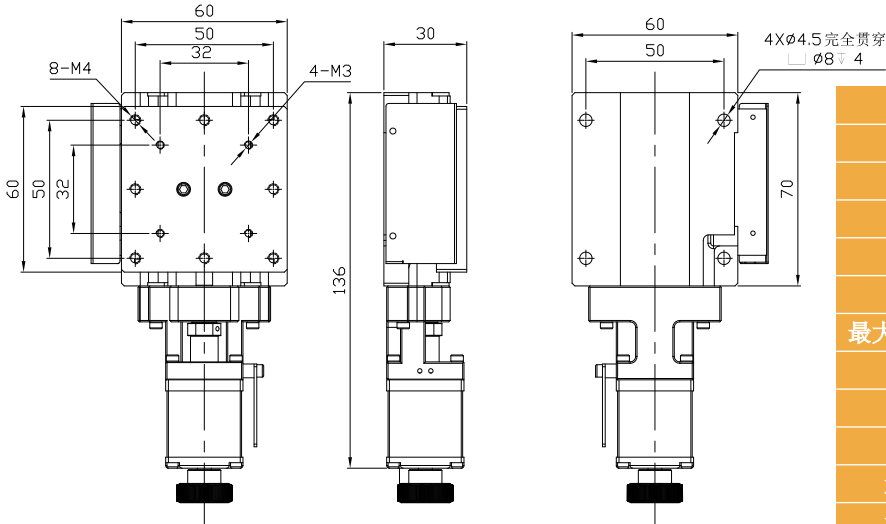
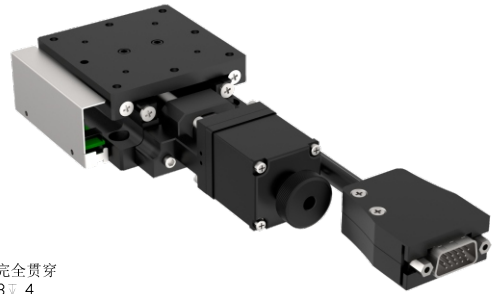

技術規格幾參數	
台面尺寸	60X60mm
基座尺寸	70X60mm
驅動絲桿	Ø06/01mm
行程	±15mm
導軌	一體式滾珠導軌
最大速度(無負載全步)	10mm/sec
重複定位精度	±0.005
直線度	< 0.01mm
平行度	< ±0.01mm
水平中心靜載荷	9KG
水平中心動載荷	6KG
本體自重	約1.0KG
電機規格	步進電機 28
產品材質	440C/鍍鎳

DNH-ZLX6050

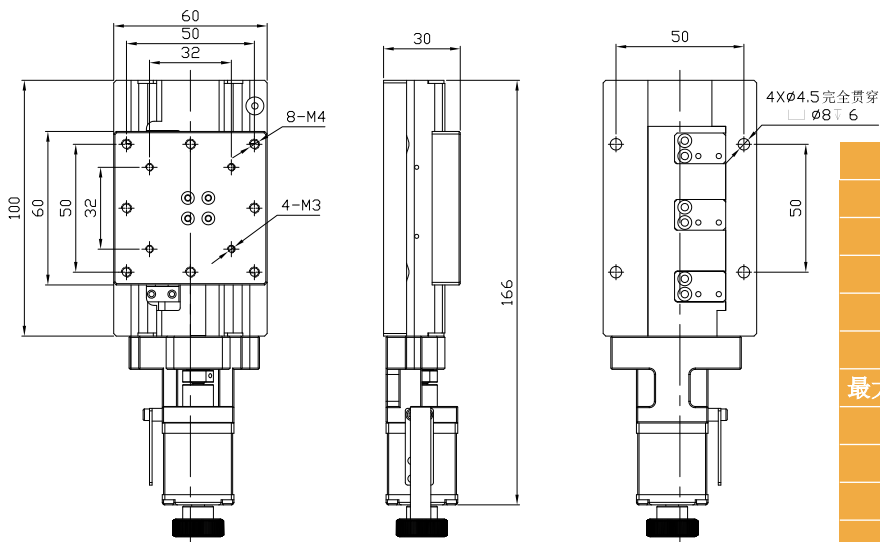
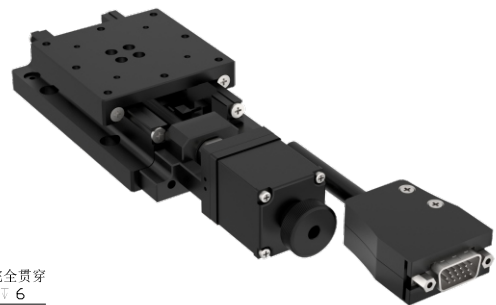

技術規格幾參數	
台面尺寸	60X60mm
基座尺寸	100X60mm
驅動絲桿	Ø06/01mm
行程	±25mm
導軌	一體式滾珠導軌
最大速度(無負載全步)	10mm/sec
重複定位精度	±0.005
直線度	< 0.01mm
平行度	< ±0.01mm
水平中心靜載荷	10KG
水平中心動載荷	7KG
本體自重	約1.2KG
電機規格	步進電機 28
產品材質	440C/鍍鎳

DNH-ZLX60100

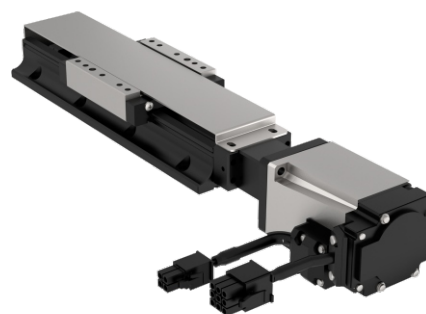
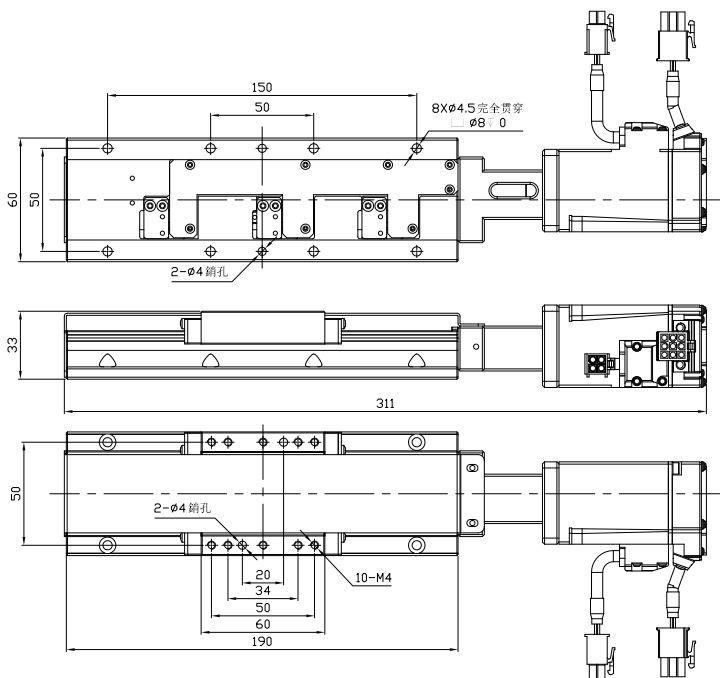

技術規格幾參數

台面尺寸	60X60mm
基座尺寸	190X60mm
驅動絲桿	Ø08/01mm
行程	±50mm
導軌	一體式滾珠導軌
最大速度	伺服設定
重複定位精度	±0.005
直線度	< 0.015mm
平行度	< ±0.015mm
水平中心靜載荷	15KG
水平中心動載荷	12KG
本體自重	約1.9KG
電機規格	伺服電機100W
產品材質	440C/鍍鎳

DNH-ZLX60150

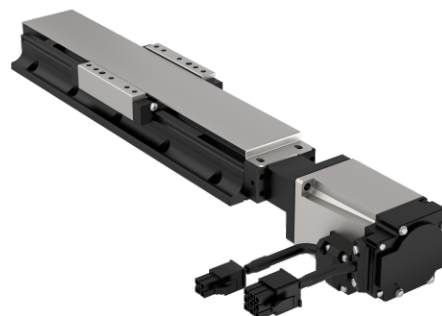
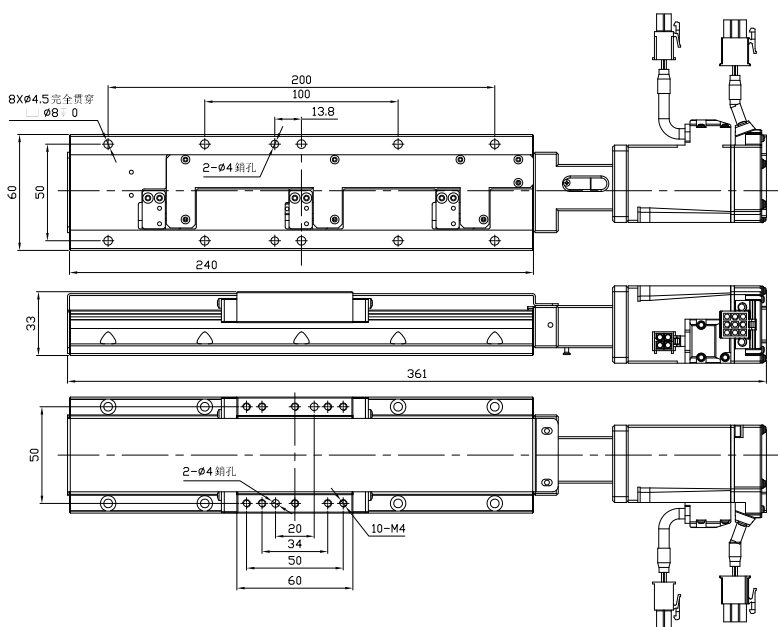

技術規格幾參數

台面尺寸	60X60mm
基座尺寸	60X60mm
驅動絲桿	Ø06/01mm
行程	±10mm
導軌	一體式滾珠導軌
最大速度(無負載全步)	10mm/sec
重複定位精度	±0.005
直線度	< 0.01mm
平行度	< ±0.01mm
水平中心靜載荷	8KG
水平中心動載荷	5KG
本體自重	約1.2KG
電機規格	步進電機 28
產品材質	440C/鍍鎳