

■ DNH-HLX鋁合金直線台

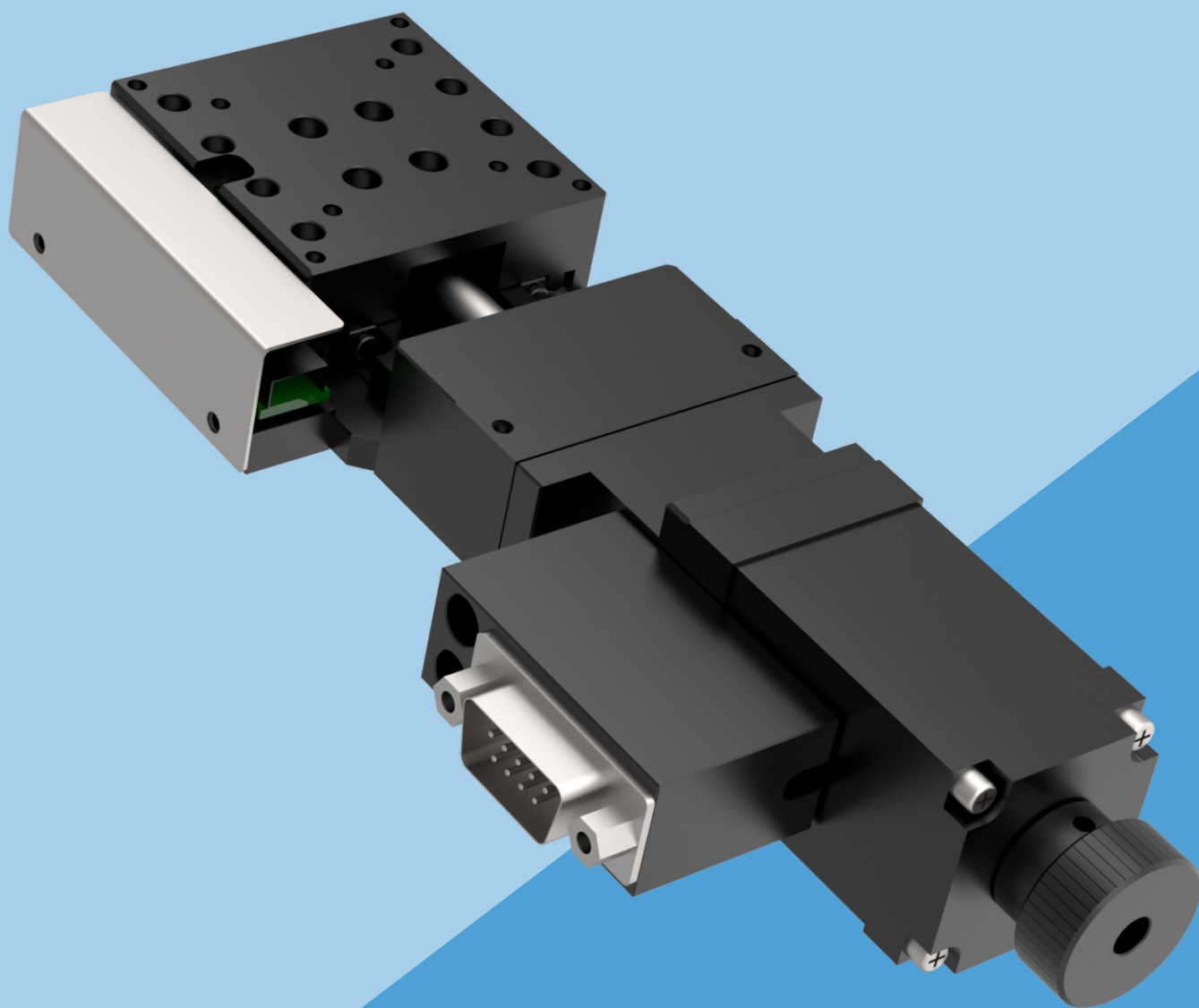

DNH-HLX4520-H20

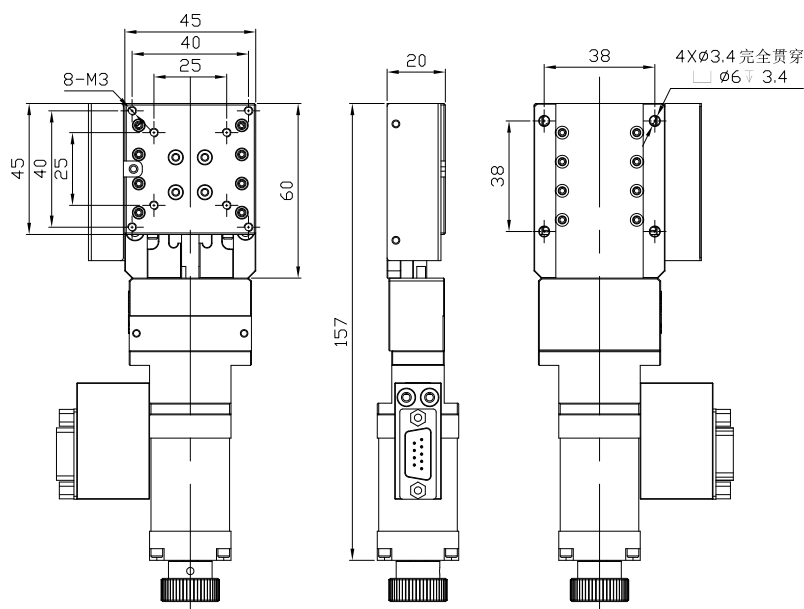
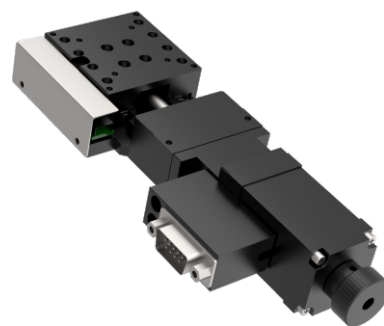

技術規格幾參數	
台面尺寸	45X45mm
基座尺寸	60X45mm
驅動絲桿	Ø06/01mm
行程	±10mm
導軌	交叉滾柱導軌
最大速度(無負載全步)	10mm/sec
重複定位精度	±0.005
直線度	< 0.02mm
平行度	< ±0.02mm
水平中心靜載荷	7KG
水平中心動載荷	5KG
本體自重	約0.5KG
電機規格	步進電機 28
產品材質	鋁合金/氧化黑色

DNH-HLX6020-H20

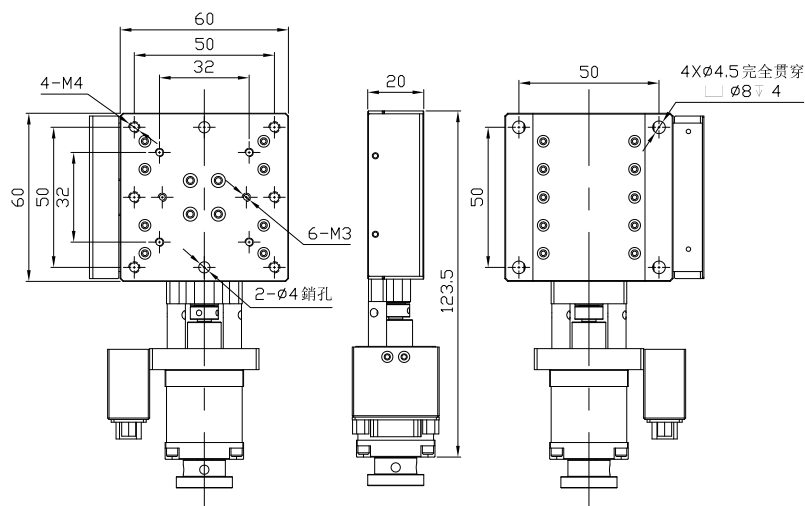

技術規格幾參數	
台面尺寸	60X60mm
基座尺寸	60X60mm
驅動絲桿	Ø06/01mm
行程	±10mm
導軌	交叉滾柱導軌
最大速度(無負載全步)	10mm/sec
重複定位精度	±0.005
直線度	< 0.02mm
平行度	< ±0.02mm
水平中心靜載荷	12KG
水平中心動載荷	7KG
本體自重	約0.8KG
電機規格	步進電機 28
產品材質	鋁合金/氧化黑色

DNH-HLX8030

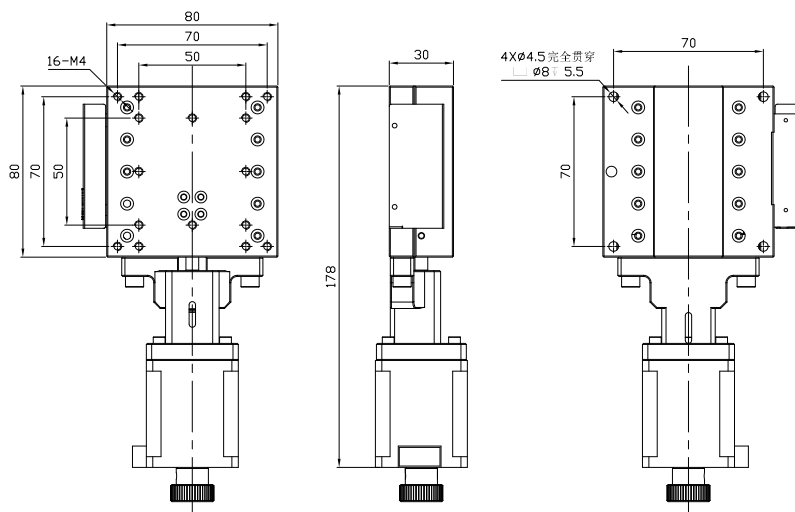

技術規格幾參數	
台面尺寸	80X80mm
基座尺寸	80X80mm
驅動絲桿	Ø06/01mm
行程	±15mm
導軌	交叉滾柱導軌
最大速度(無負載全步)	10mm/sec
重複定位精度	±0.005
直線度	< 0.01mm
平行度	< ±0.01mm
水平中心靜載荷	12KG
水平中心動載荷	8KG
本體自重	約1.2KG
電機規格	步進電機 42
產品材質	鋁合金/氧化

DNH-HLX120100

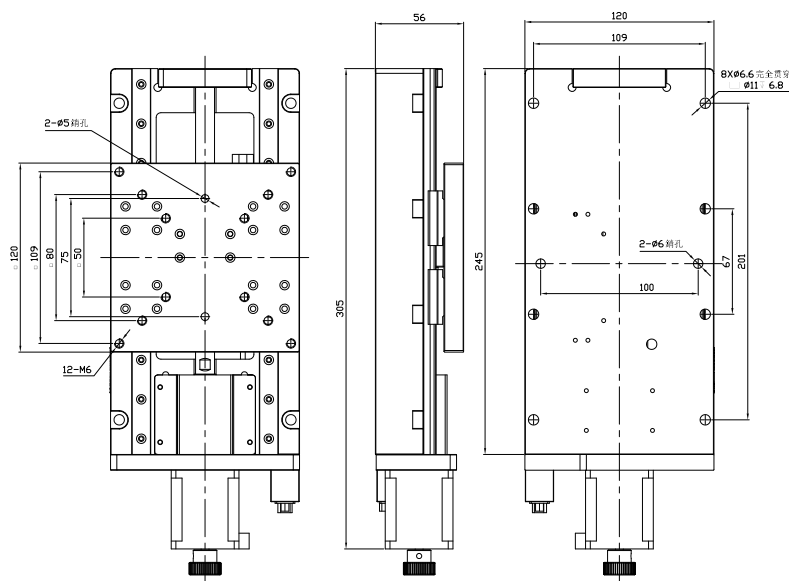

技術規格幾參數	
台面尺寸	120X120mm
基座尺寸	245X120mm
驅動絲桿	Ø12/02mm
行程	±50mm
導軌	直線導軌
最大速度(無負載全步)	18mm/sec
重複定位精度	±0.005
直線度	< 0.02mm
平行度	< ±0.04mm
水平中心靜載荷	25KG
水平中心動載荷	20KG
本體自重	約3.5KG
電機規格	步進電機 42
產品材質	鋁合金/氧化

DNH-HLX120150

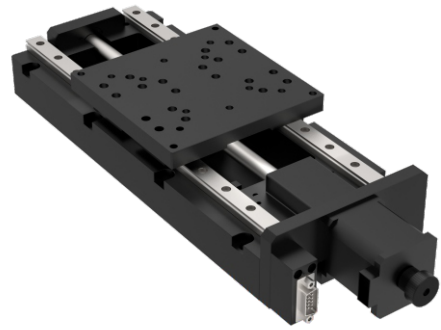
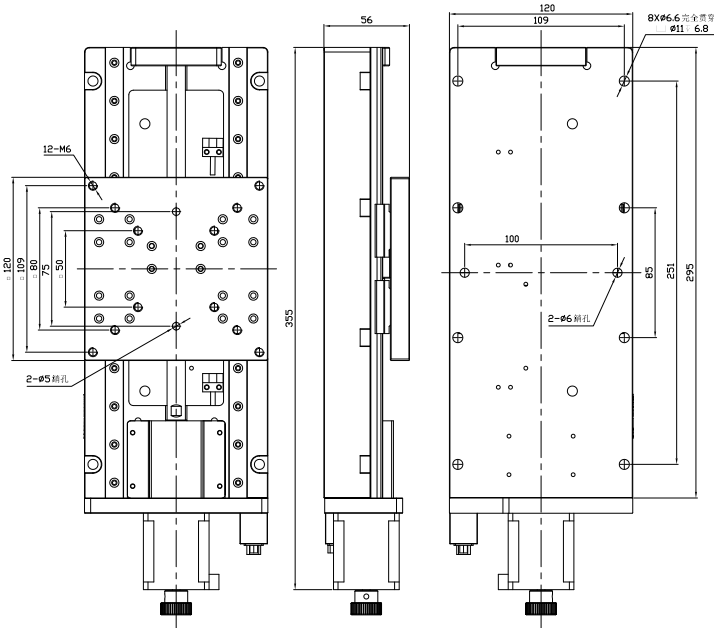

技術規格幾參數	
台面尺寸	120X120mm
基座尺寸	295X120mm
驅動絲桿	Ø12/02mm
行程	±75mm
導軌	直線導軌
最大速度(無負載全步)	18mm/sec
重複定位精度	±0.005
直線度	< 0.02mm
平行度	< ±0.04mm
水平中心靜載荷	25KG
水平中心動載荷	20KG
本體自重	約3.7KG
電機規格	步進電機 42
產品材質	鋁合金/氧化

DNH-HLX120200

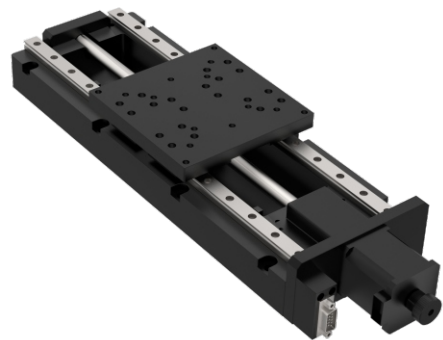
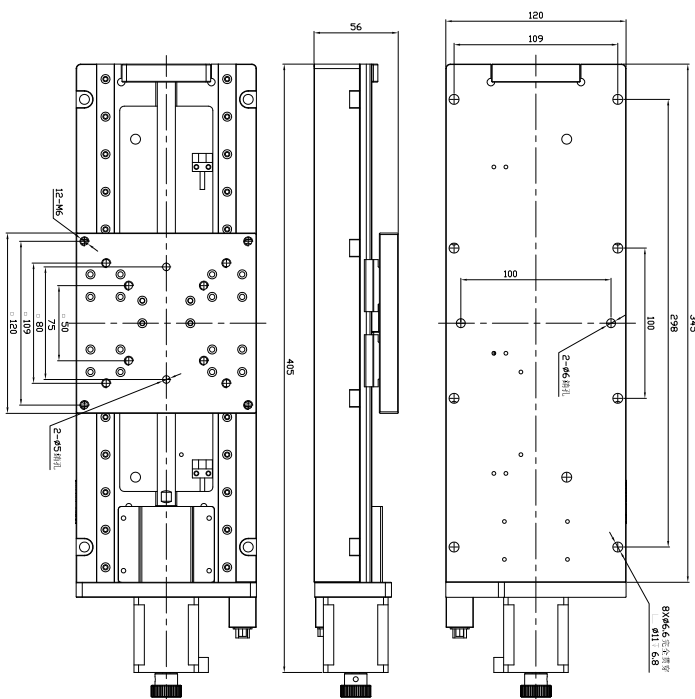

技術規格幾參數	
台面尺寸	120X120mm
基座尺寸	345X120mm
驅動絲桿	Ø12/02mm
行程	±100mm
導軌	直線導軌
最大速度(無負載全步)	18mm/sec
重複定位精度	±0.005
直線度	< 0.02mm
平行度	< ±0.04mm
水平中心靜載荷	25KG
水平中心動載荷	20KG
本體自重	約4.2KG
電機規格	步進電機 42
產品材質	鋁合金/氧化