



线性霍尔传感器

1. 概述

DH491为小型通用线性霍尔效应传感器，其输出信号电平决定于施加在器件敏感面的磁场强度，随磁场强度成比例地变化。当 DH491处于零磁场条件时，其输出电压是电源电压的一半。S 磁极出现在 DH491 标记面时，输出电压将随磁场强度增加而线性升高；相反，N 磁极将使输出电压随磁场强度增加而线性降低。DH491具有低噪声输出的特点，不再需要采用外部滤波。工作温度范围为-40℃至 85℃，适用于各种商业和消费电子应用。

2. 特点

- ◆ 精确度高
- ◆ 稳定性好
- ◆ 灵敏度高
- ◆ 低功耗

3. 典型应用

- ◆ 电流检测传感器
- ◆ 接近检测器
- ◆ 运动检测器
- ◆ 旋转编码器

4. 芯片外观图

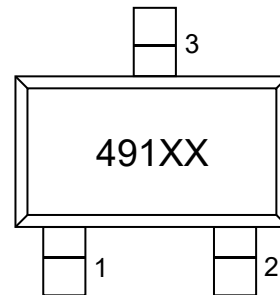
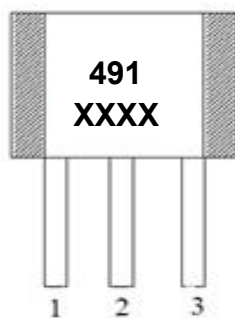

5. 管脚描述

名称	管脚		功能
	TO-92S	SOT-23	
V _{DD}	1	1	电源端
GND	2	3	地端
OUT	3	2	输出端

6. 功能框图

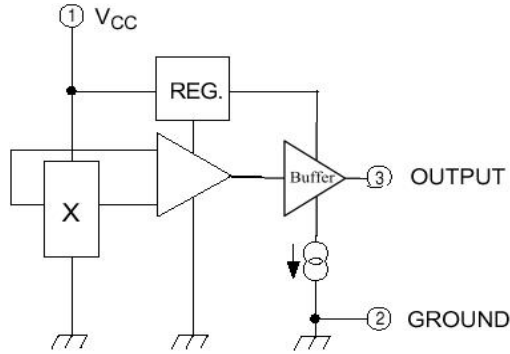

7. 电学特性 ($T_A = 25^\circ\text{C}$, $V_{CC} = 5.0\text{V}$)

参数	符号	测试条件	最小值	典型值	最大值	单位
工作电压	V_{CC}	Operating	2.5	5	6.5	V
工作电流	I_{CC}	Average		2	3	mA
输出电阻	R_o				120	Ω
灵敏度	V_{sen}		13	15	17	mV/Gs
静态输出电压	V_o	$B = 0\text{Gs}$	2.35	2.5	2.65	V
最低输出电压			0		0.1	V
最高输出电压			4.9		5	V

8. 封装信息

1 SOT-23 封装

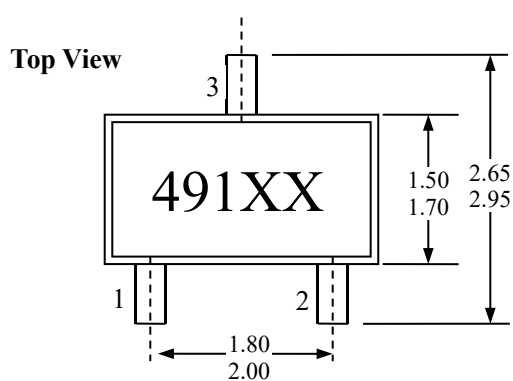

Side View

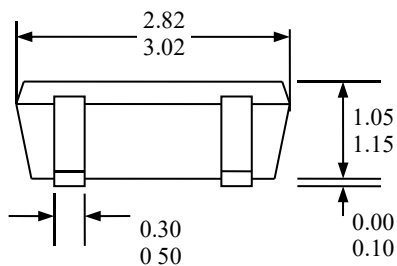

Notes:

- 1). 测量单位: mm;
- 2). 引脚必须避开 Flash 和电镀针孔;
- 3). 不要弯曲距离封装接口 1mm 以内的引脚线;
- 4). 管脚: 脚 1 电源
脚 2 输出
脚 3 地

End View

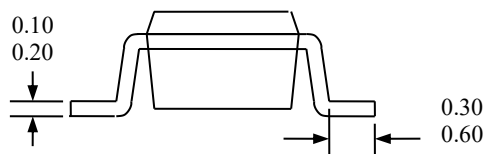



2 TO-92S 封装

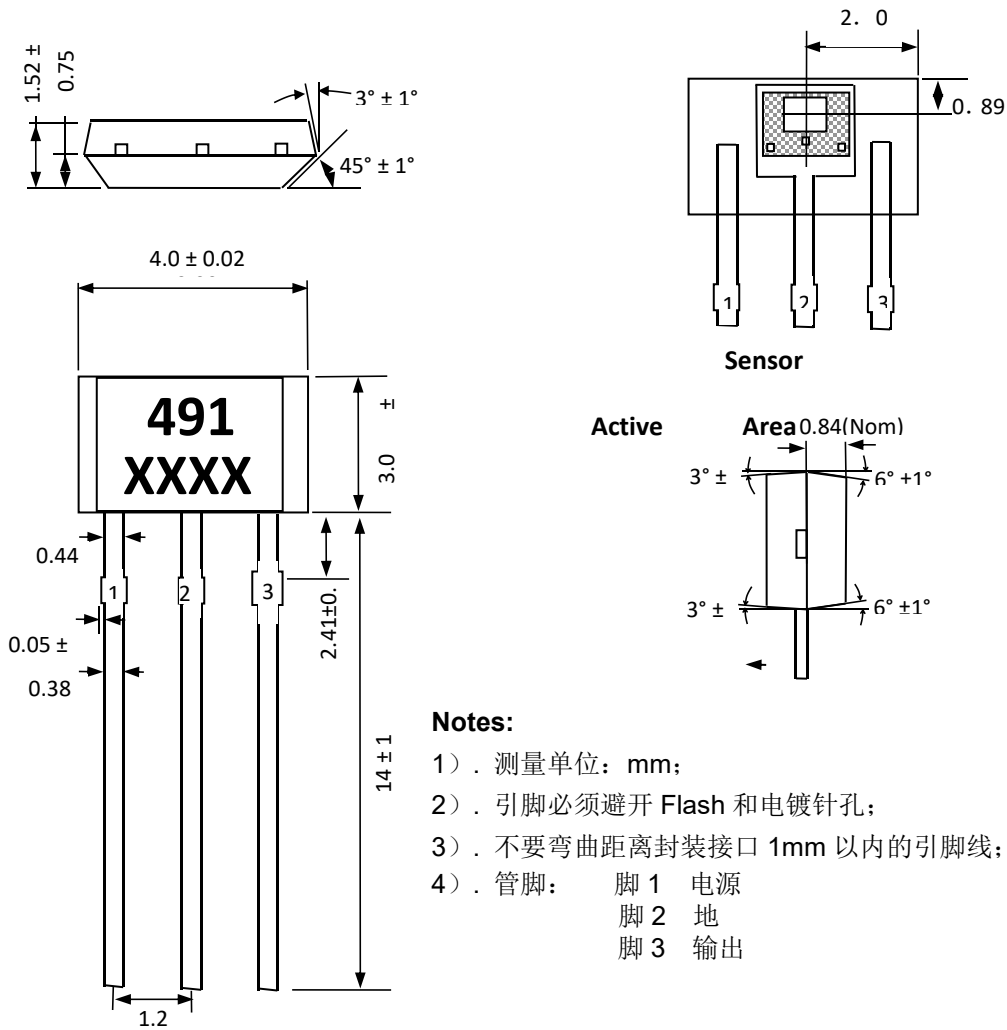

Notes:

- 1). 测量单位: mm;
- 2). 引脚必须避开 Flash 和电镀针孔;
- 3). 不要弯曲距离封装接口 1mm 以内的引脚线;
- 4). 管脚: 脚 1 电源
脚 2 地
脚 3 输出

3、DF 封装 (DFN1616-6)

Top View

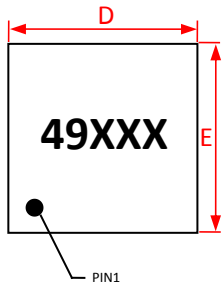

Notes:

- 1) . 测量单位: mm;
- 2) . 引脚必须避开 Flash 和电镀针孔;
- 3) . 不要弯曲距离封装接口 1mm 以内的引脚线;
- 4) . 管脚:
 - 脚 1 电源
 - 脚 3 输出
 - 脚 5 地

Marking:

49X - 器件型号

Side View

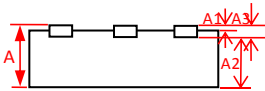

Bottom View

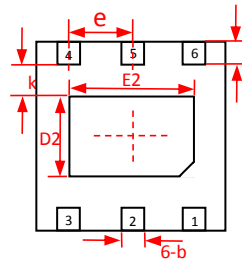

符号 SYMBOL	机械尺寸/mm Dimensions		
	最小值 MIN	典型值 NOMINAL	最大值 MAX
A	0.5	0.55	0.6
A1	0	0.02	0.05
A2	---	0.040	---
A3	0.152REF		
b	0.2	0.25	0.3
D	1.6BSC		
E	1.6BSC		
e	0.5BSC		
D2	0.5	0.6	0.7
E2	0.9	1.0	1.1
L	0.19	0.24	0.29
K	0.3REF		