

国家市场监督管理总局办公厅文件

市监科财发〔2022〕86号

市场监管总局办公厅关于印发 《市场监督管理系统标识使用规范》的通知

各省、自治区、直辖市和新疆生产建设兵团市场监管局(厅、委),总局各司局、各直属单位:

《市场监督管理系统标识使用规范》(以下简称《规范》)已经2022年9月6日市场监管总局第11次局务会议通过,现印发给你们,请结合实际认真贯彻落实。

各单位、各司局要按照“讲政治、强监管、促发展、保安全”工作思路,结合市场监管文化建设,充分认识《规范》的发布是市场监管部门加强队伍管理、树立良好形象、接受社会监督的迫切需要,统筹做好《规范》的推广、宣传、使用、培训等工作。牢固树立“过紧

日子”思想,厉行节约、反对浪费,涉及大额资金支出和政府采购的,要严格按照有关规定和程序办理,坚决杜绝可能出现的违规违纪问题。对《规范》中的“统一规范”,如按有关政策已先期设计使用,可继续使用,需要更新时按照《规范》要求执行;对《规范》中的“推荐规范”,可结合实际参照使用,正在使用的各类带有标识物品要物尽其用、不得浪费。

《规范》落实使用中的经验做法、意见建议,可按程序及时向总局反馈。

联系人:科技财务司 郑颖、严敏

联系电话:010-88652312、88652310

附件:市场监督管理总局标识使用规范



(此件依申请公开)

抄送:财政部办公厅。

市场监管总局办公厅

2022年9月19日印发



市场监督管理系统标识使用规范

目录

第一部分 使用说明.....	4
第二部分 基本要素.....	7
一、市场监管标志（统一规范）.....	7
（一）局徽基本要素.....	7
（二）局徽徽内文字.....	8
（三）局徽制作规范.....	9
（四）局徽标准色彩.....	10
（五）市场监管标志（局徽）使用管理暂行规定.....	10
二、“市场监督管理总局”中英文标识规范（统一规范）.....	13
（一）横式.....	13
（二）竖式.....	14
第三部分 组合规范.....	16
一、局徽与“市场监督管理总局”中英文标识组合（统一规范）.....	16
（一）中轴式组合.....	16
（二）横式组合.....	18
（三）竖式组合.....	20
二、局徽与“市场监督管理总局”中英文、“单位名称”标识组合（统一规范）.....	21
（一）中轴式 1 组合.....	22
（二）中轴式 2 组合.....	23
（三）横式 1 组合.....	25
（四）横式 2 组合.....	26
（五）竖式组合.....	27
三、局徽与“12315”标识组合（统一规范）.....	30
（一）“12315”.....	30
（二）中轴式组合.....	31
（三）横式组合.....	33
四、局徽与“12315 投诉举报中心”标识组合（统一规范）.....	35
（一）中轴式组合.....	35
（二）横式组合.....	37
第四部分 应用示范.....	38
一、车体应用（统一规范）.....	38
（一）车体徽章.....	38
（二）车体图形.....	38
（三）“车体 12315”.....	39
（四）车辆编号.....	40
（五）车体喷涂样式.....	41
1. 轿车.....	41
2. 皮卡.....	42
3. SUV.....	44
4. 面包车.....	45

5. 中型客车 1.....	46
6. 中型客车 2.....	48
7. 电瓶车.....	49
8. 自行车.....	50
9. 喷涂“车体 12315”车辆.....	51
(1) 轿车.....	51
(2) 面包车.....	52
二、环境识别（统一规范/推荐规范）.....	53
(一) 县级以上市场监督管理部门办公楼主体形象（统一规范）.....	53
1. 带院办公场所.....	54
2. 无院办公场所.....	54
(二) 市场监督管理所办公楼主体形象（统一规范）.....	56
1. 户外形象标牌.....	56
2. 带院办公场所.....	57
3. 无院办公场所.....	57
4. 弧形办公场所.....	58
(三) 室内外环境规范（推荐规范）.....	58
1. 工作时间牌.....	59
2. 中轴式信息铭牌.....	60
3. 侧招.....	60
4. 自动门/平开门标识贴.....	61
5. 防撞贴.....	62
6. 户外指示牌.....	63
7. 电子屏/跑马屏.....	64
8. 附壁式导视牌.....	64
9. 大厅背景墙.....	64
10. 会议室主体形象 1.....	65
11. 会议室主体形象 2.....	66
12. 注册大厅形象.....	66
13. 12315 大厅形象 1.....	67
14. 12315 大厅形象 2.....	67
三、其他应用（推荐规范）.....	68
(一) 名片.....	68
(二) 信纸.....	69
(三) 中式信封（DL）.....	70
(四) 大信封.....	71
(五) 彩色资料袋.....	71
(六) 笔记本.....	72
(七) 胸牌.....	72
(八) 桌牌.....	73
(九) 政务公开设备.....	73
(十) 安全检查箱.....	74

第一部分 使用说明

一、《市场监督管理系统标识使用规范》（以下简称《规范》）适用于各级市场监管部门及所属单位、派出单位（以下简称使用单位）。

二、《规范》由四部分组成，即“使用说明”“基本要素”“组合规范”及“应用示范”。

三、“基本要素”中的标志和标识组合是市场监管总局面向全国市场监管系统的统一规范要求。

（一）“基本要素”中“市场监管标志（局徽）”单独或组合使用时，应遵照《市场监管总局关于市场监管标志（局徽）样式及其使用管理、制作等事项的通知》（国市监科财发〔2022〕53号）执行，使用单位不得擅自变更，可按规范比例缩放。

（二）使用单位应遵照“基本要素”中的标志和标识组合执行，不得擅自改变标志和标识组合的字体、式样、色彩及比例关系。

（三）涉及不同应用场景，“基本要素”标志和标识组合需要缩放的，可按比例关系缩放，确保严肃、庄重、美观、大方。

四、“组合规范”中的标志和标识组合是市场监管总局面向全国市场监管系统的统一规范要求。

（一）使用单位应遵照“组合规范”中的标志和标识组合执行，不得擅自改变标志和标识组合的字体、式样、色彩及比例关系。

（二）“组合规范”中涉及“单位名称”的，使用单位在不改变字体、式样、色彩及比例关系的前提下，根据同级编制管理部门批复的规范全称或规范简称标识“单位名称”。

（三）涉及不同应用场景，“组合规范”标志和标识组合需要缩放的，可按比例关系缩放，确保严肃、庄重、美观、大方。

五、“应用示范”中的标志和标识组合区分为统一规范和推荐规范。

（一）“应用示范”的“车体应用”部分标志和标识组合是统一规范，使用单位应遵照执行，不得擅自改变标志和标识组合的字体、式样、色彩及比例关系。不同车型，可按比例缩放。“车辆编号”的编号规则由省级市场监管局结合本地实际统一研究确定，同一省（自治区、直辖市、兵团）级区域应保持编号规则一致。本《规范》未列举的交通工具，使用单位可参照《规范》中已列举交通工具的标志和标识组合，结合有关政策及工作实际设计、使用。

（二）“应用示范”的“县级以上市场监管部门办公楼主体形象”部分标志和标识组合是统一规范，使用单位应遵照执行，不得擅自改变标志和标识组合的字体、式样、色彩及比例关系。涉及对外悬挂“单位名称”名牌的，使用单位在不改变字体、式样、色彩及比例关系的前提下，根据同级编制管理部门批复的规范全称标识“单位名称”。

（三）“应用示范”的“市场监管所办公楼主体形象”部分标志和标识组合是统一规范，使用单位应遵照执行，不得擅自改变标志和标识组合的字体、式样、色彩及比例关系。涉及对外悬挂“市场监管所”名牌的，使用单位在不改变字体、式样、色彩及比例关系的前提下，根据主管部门批复的规范全称标识市场监管所名称。

六、其他说明

（一）《规范》中属于“推荐规范”的，使用单位可结合实际工作需

要和相关政策，因地制宜参照使用，但“推荐规范”中涉及使用本《规范》第二、三部分内容的，应遵照本《规范》第二、三部分规范执行。

（二）《规范》中各部分涉及“材质”的，使用单位可结合实际工作需要和相关政策，以因地制宜、节约成本、美观大方、保证安全为原则选取适当材质。

（三）少数民族地区市场监管部门，涉及“单位名称”需汉语和少数民族语言同时标识的，可参照《规范》中“组合规范”的有关字体、色彩、比例关系，按照严肃、庄重、美观、大方的原则自行设计、使用。

七、《规范》在实施过程中，使用单位可就使用过程中的经验、做法以及意见、建议、问题等及时向市场监管总局科技财务司反馈。

八、《规范》由市场监管总局科技财务司负责解释。

第二部分 基本要素

一、市场监管标志（统一规范）

本部分提供市场监管标志（以下简称局徽）的统一规范，应按照规定的文字、图形、颜色、尺寸及使用规范执行，不得擅自更改。本部分的统一规范与《市场监管总局关于市场监管标志（局徽）样式及其使用管理、制作等事项的通知》（国市监科财发〔2022〕53号）一致。

（一）局徽基本要素

局徽图案由国徽、融合之盾、长城、向阳花、松枝、橄榄枝、飘带等图形元素构成，飘带上嵌“市场监督管理”字样。



1. 国徽是国家的标志，位于局徽中央，代表国家权威和行政执法尊严。
2. 三面盾牌组成融合之盾，代表市场监管职能深度融合，与长城图案协调一致，体现市场监管部门维护市场秩序和保护人民群众利益的职责。
3. 局徽外围以向阳花、松枝、橄榄枝装饰，形成烘托效果，寓意市场

监管部门忠诚公正、正直坚韧和拼搏向上的精神和意志。

4. 飘带体现庄严肃穆；“市场监督管理”字样嵌于飘带中，表明局徽的部门属性。

5. 主体色调以金色、红色、蓝色为主，与市场监管综合行政执法制服和标志相协调。

（二）局徽徽内文字

局徽中包含“市场监督管理”六字，字体为“隶书”。通过使用坐标格对文字形状和位置进行固定。

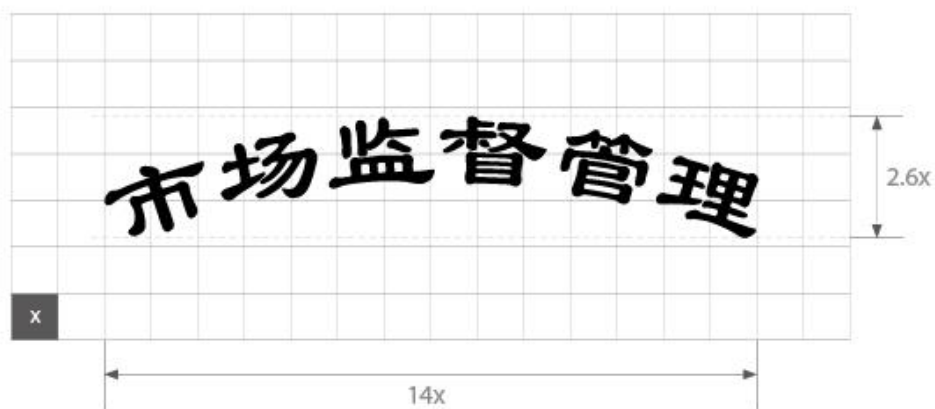

（以 x 为单位）

(三) 局徽制作规范

标志标准化制图主要是演示标志的科学绘制过程，在一般情况下要求使用电子文件。此制图仅作为检验的依据和标准。本图严格规定标志制作的规格和各部分比例关系，制作时应严格参照本制图的规定。

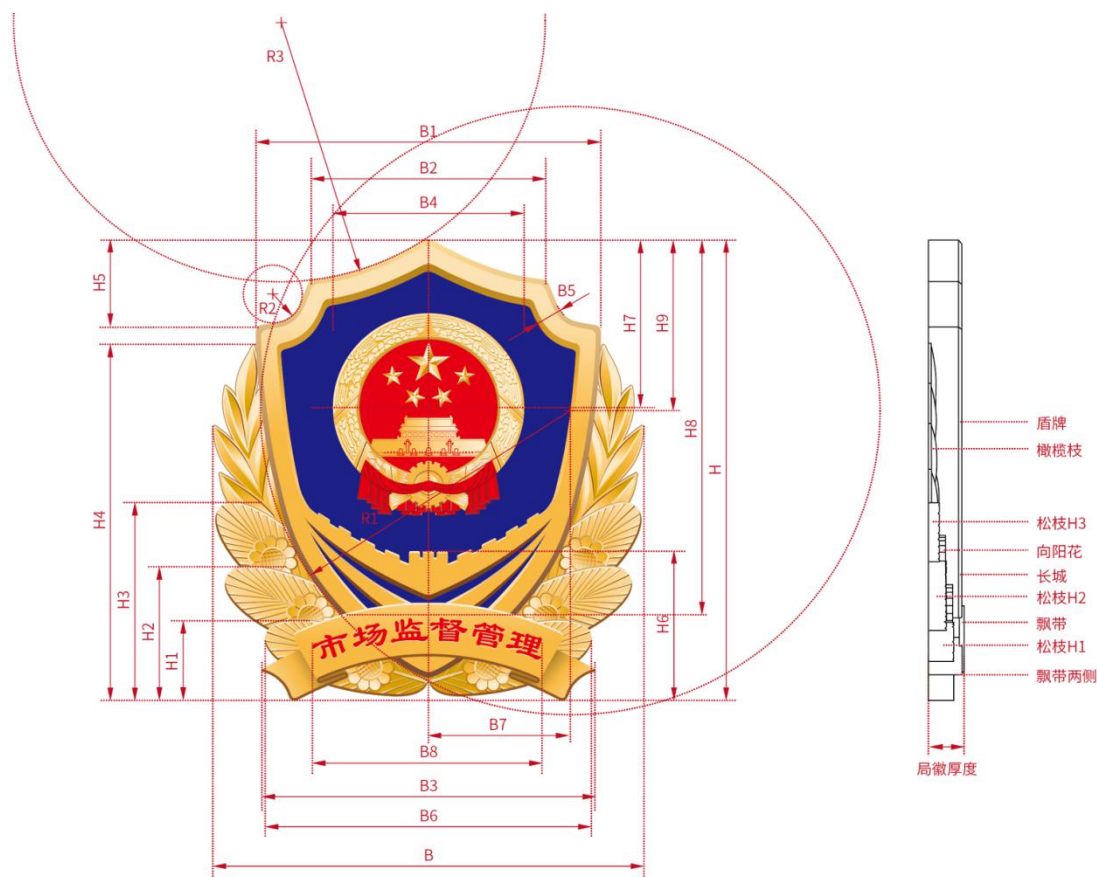

(局徽的正视图与侧视图)

局徽规格和主要尺寸数据

单位：mm

主要尺寸	规格				
	600	800	1000	1500	2000
局徽高 H	600	800	1000	1500	2000
松枝一高 H ₁	104	138.5	173	259.6	346

松枝一高 H_2	174	232	290	435.6	581
松枝一高 H_3	258	344	430	645	860
橄榄枝一高 H_4	464	619	773	1160	1547
盾牌大肩高 H_5	114	152	189	284	279
长城高 H_6	194	259	324	486	648
国徽高 H_7	218	291	364	546	727.5
盾牌高 H_8	488.4	651	814	1221	1628
盾牌大半径定位高 H_9	222	296	370	555.6	741
盾牌大半径 R_1	396	528.5	660.6	991	1321
盾牌小半径 R_2	37.6	50	63	94	125.4
盾牌小半径 R_3	338	450	563	844	1126
局徽宽 B	552	735.6	919.5	1379	1839
盾牌大肩宽 B_1	441	588	735	1103	1471
盾牌小肩宽及国徽外径 B_2	300	400	500	750	1000
飘带宽 B_3	426	568	710.5	1065.7	1421
国徽外径 B_4	244.7	326	408	611.6	1631
盾牌沿宽 B_5	34	45.2	56.5	84.7	113
松枝一宽 B_6	417	556.5	696.7	1043.5	1391
盾牌大半径定位宽 B_7	181.6	242	303	454	605
文字规格	294	392	489.6	734	979

(四) 局徽标准色彩

标准色是局徽的重要组成部分，在应用中必须按照色彩标准色值严格执行，以确保局徽的色彩外观保持一致。



标准蓝
C:100 M:100 Y:0 K:0
R:29 G:32 B:136
#1d2088
Pantone:2746 C



标准金
C:0 M:33Y:78 K:0
R:255 G:191 B:61
#f9bb43
Pantone:136 C



标准红
C:0 M:100 Y:100 K:0
R:230 G:0 B:18
#e60012
Pantone:485 C

(五) 市场监管标志（局徽）使用管理暂行规定

第一条 为了规范市场监管标志（局徽）（以下简称局徽）管理、使用，

制定本规定。

第二条 局徽实行统一设计，分级管理。

（一）国家市场监督管理总局（以下简称市场监管总局）制定局徽样式并发布；

（二）各省、自治区、直辖市和新疆生产建设兵团市场监管部门（以下称省级市场监管部门）统一指导辖区各级市场监管部门局徽的管理、使用工作；

（三）各级市场监管部门和工作人员应当自觉尊重、爱护局徽，正确使用、规范管理局徽。

第三条 局徽图案由国徽、融合之盾、长城、向阳花、松枝、橄榄枝、飘带等图形元素构成，飘带上嵌“市场监督管理”字样。

（一）国徽是国家的标志，位于局徽中央，代表国家权威和行政执法尊严；

（二）三面盾牌组成融合之盾，代表市场监管职能深度融合，与长城图案协调一致，体现市场监管部门维护市场秩序和保护人民群众利益的职责；

（三）局徽外围以向阳花、松枝、橄榄枝装饰，形成烘托效果，寓意市场监管部门忠诚公正、正直坚韧和拼搏向上的精神和意志；

（四）飘带体现庄严肃穆；“市场监督管理”字样嵌于飘带中，表明局徽的部门属性；

（五）主体色调以金色、红色、蓝色为主，与市场监管综合行政执法制服和标志相协调。

第四条 局徽及图案适用范围：

（一）各级市场监管部门办公地点、窗口服务场所；

（二）各级市场监管部门配发的各类执法装备（含执法执勤车辆）、制发的各类工作证件、各类证书以及有关工作识别标志；

（三）各级市场监管部门有关刊物、印刷品、宣传材料、官方网站、视觉识别系统；

（四）各级市场监管部门举办或参与的有关会议、展览、公务活动；

（五）其他经批准可以使用的情形。

国家对徽章、标志、图案等用于悬挂、喷涂、印刷等有规定的，从其规定。

第五条 使用局徽及图案，应当确保严肃、庄重；严格按照有关技术规范标准制作局徽，厉行节约。不得悬挂破损、污损或者不合规格的局徽。

第六条 局徽及图案不得用于：

（一）商标、商业广告等；

（二）任何营利活动；

（三）日常生活的陈设布置；

（四）私人婚、丧、庆、悼等；

（五）娱乐活动；

（六）有关不得使用国徽及其图案的其他场合，以及其他有碍局徽庄严的场合或者物品。

第七条 局徽标志使用规范由市场监管总局制定，另行发布。

第八条 省级市场监管部门可遵照本规定制定本辖区局徽管理实施细

则。

第九条 省级市场监管部门负责对局徽的使用实行监督管理，对违反本规定的予以通报，并责令改正。

第十条 本规定由市场监管总局负责解释。

第十一条 本规定自发布之日起施行。原工商总局、原质检总局、原食品药品监管总局发布的涉及局徽管理有关规定同时废止。

二、“市场监督管理”中英文标识规范（统一规范）

本部分提供“市场监督管理”中英文标识横式、竖式规范。使用单位应遵照执行，根据实际工作需要可按比例缩放。

（一）横式

市场监督管理 Market Regulation

中文标准字体：汉仪大黑简

英文标准字体：Arial Black



(以 x 为单位)

(二) 竖式

**市场监督
管理**
Market Regulation

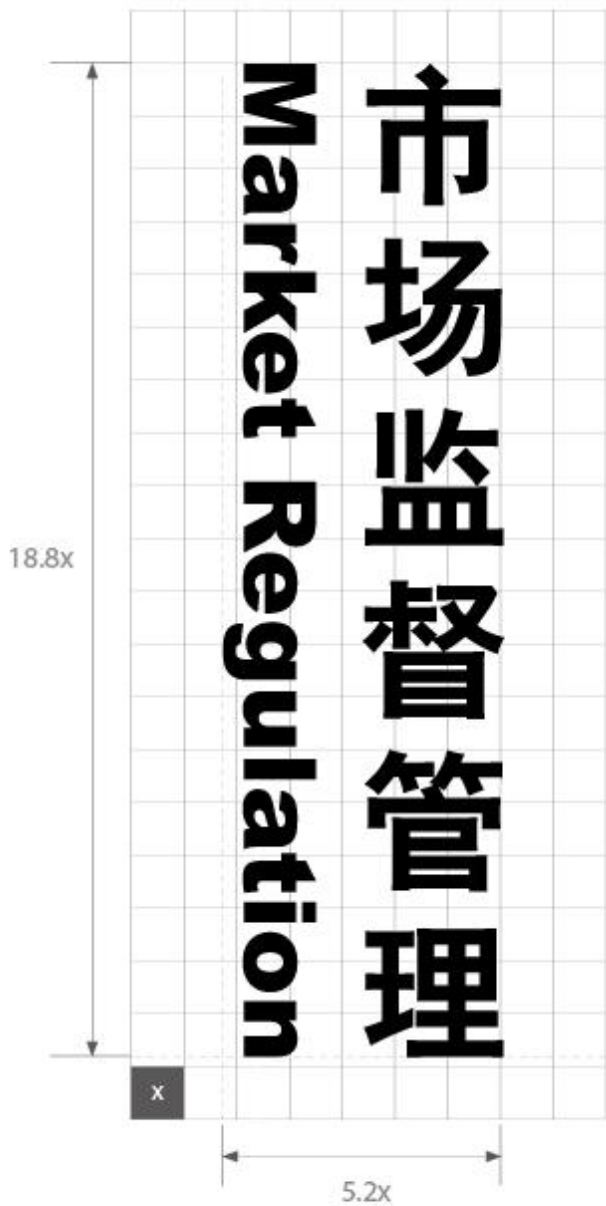

中文标准字体：汉仪大黑简
英文标准字体：Arial Black

以 x 为单位

(以 x 为单位)

第三部分 组合规范

一、局徽与“市场监督管理”中英文标识组合（统一规范）

本部分提供局徽与“市场监督管理”中英文标识中轴式组合、横式组合、竖式组合规范。使用单位应遵照执行，根据实际工作需要可按比例缩放。

（一）中轴式组合

下图标尺示意规格和各部分比例关系，以 x 为单位，可按比例缩放。



市场监督管理 Market Regulation



(以 x 为单位)

下图为中轴式组合不可入侵范围示意。安全空间尺寸：局徽高度设定为 x , 安全空间设定为 $0.4x$ 。



(二) 横式组合

下图标尺示意规格和各部分比例关系，以 x 为单位，可按比例缩放。



(以 x 为单位)

下图为横式组合不可入侵范围示意。安全空间尺寸：局徽高度设定为 x ，安全空间设定为 $0.4x$ 。



(三) 竖式组合

下图标尺示意规格和各部分比例关系，以 x 为单位，可按比例缩放。

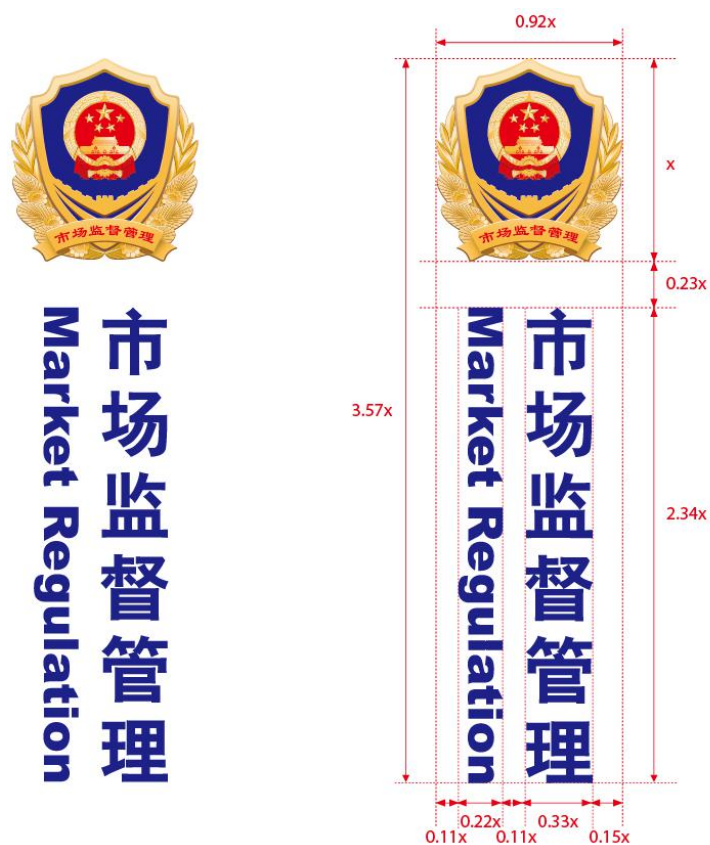

(以 x 为单位)

下图为竖式组合不可入侵范围示意。安全空间尺寸：局徽高度设定为 x, 安全空间设定为 0.4x。

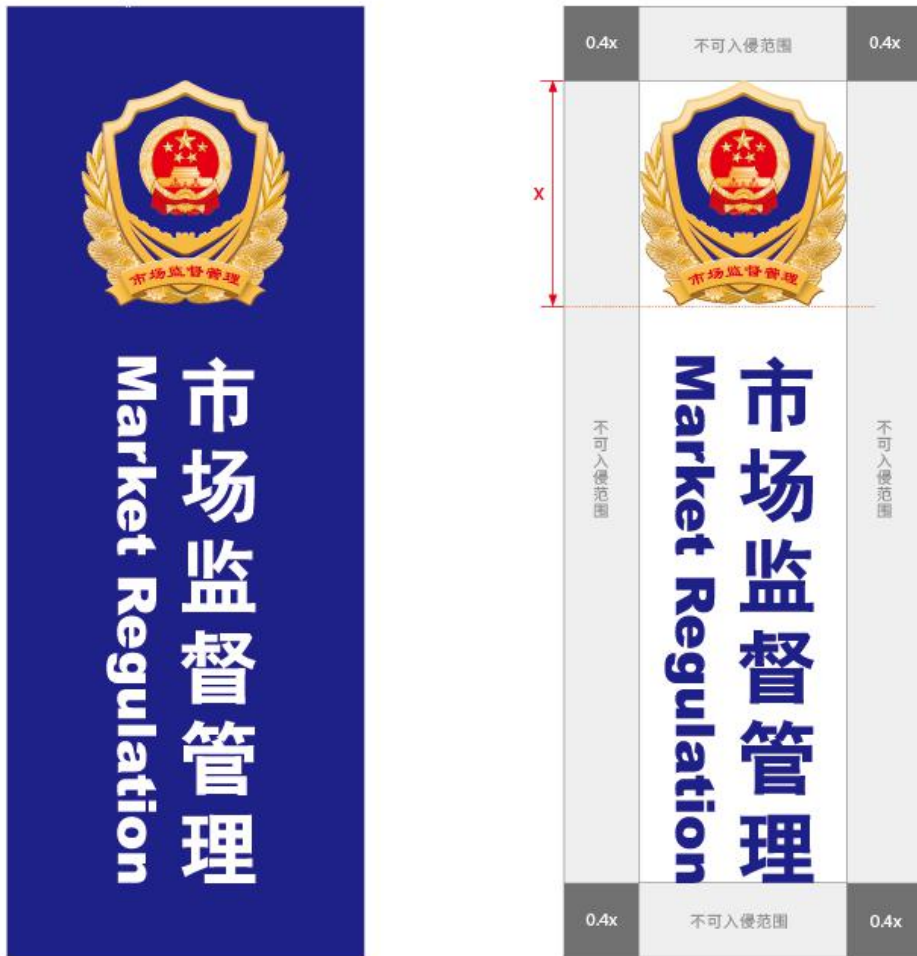

二、局徽与“市场监督管理”中英文、“单位名称”标识组合（统一规范）

本部分提供局徽与“市场监督管理”中英文、“单位名称”标识中轴式组合、横式组合、竖式组合规范。使用单位应遵照执行，根据实际工作需要可按比例缩放。

(一) 中轴式 1 组合

下图标尺示意规格和各部分比例关系，以 x 为单位，可按比例缩放。



市场监督管理
Market Regulation
某某某市场监督管理局



(以 x 为单位)

下图为中轴式 1 组合不可入侵范围示意。安全空间尺寸：局徽高度设定为 x , 安全空间设定为 $0.4x$ 。



(二) 中轴式 2 组合

下图标尺示意规格和各部分比例关系，以 x 为单位，可按比例缩放。

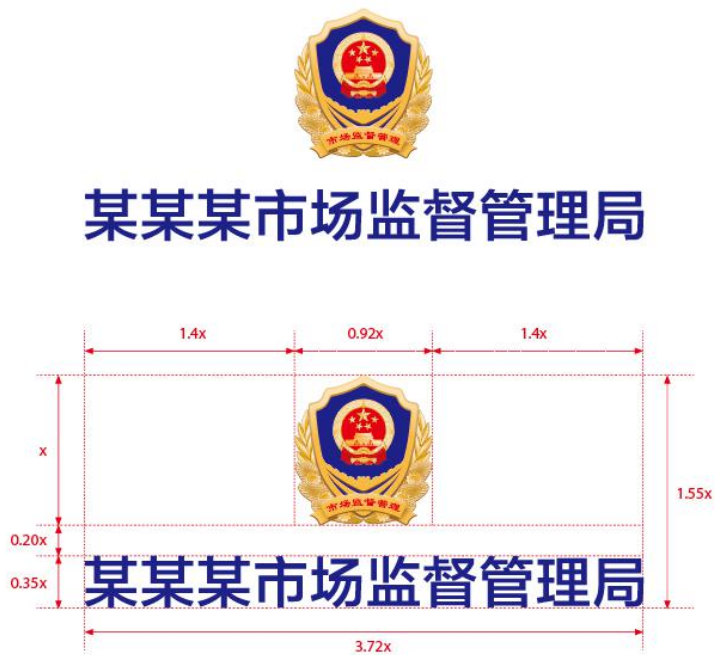

(以 x 为单位)

下图为中轴式 2 组合不可入侵范围示意。安全空间尺寸：局徽高度设定为 x ，安全空间设定为 $0.4x$ 。



(三) 横式 1 组合

下图标尺示意规格和各部分比例关系，以 x 为单位，可按比例缩放。

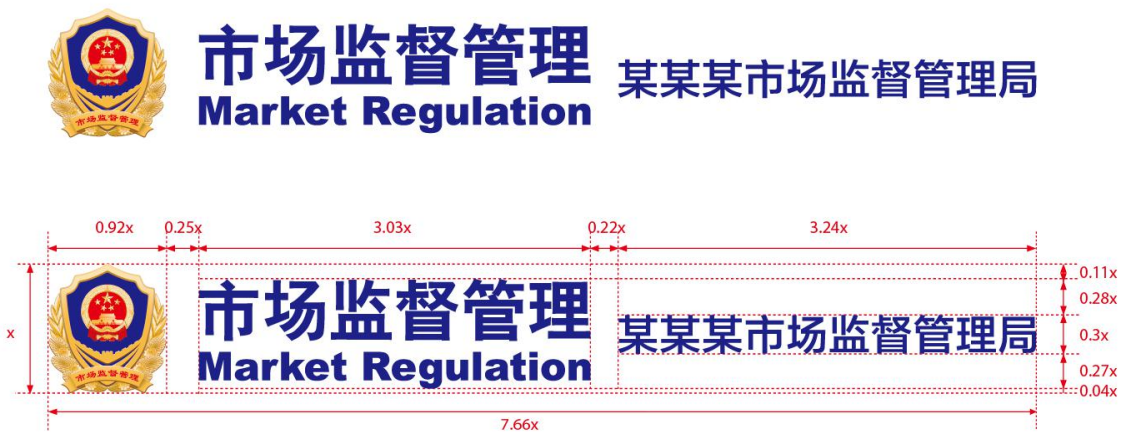

(以 x 为单位)

下图为横式 1 组合不可入侵范围示意。安全空间尺寸：局徽高度设定

为 x , 安全空间设定为 $0.4x$ 。



(四) 横式 2 组合

下图标尺示意规格和各部分比例关系，以 x 为单位，可按比例缩放。



某某某市场监督管理局



(以 x 为单位)

下图为横式 2 组合不可入侵范围示意。安全空间尺寸：局徽高度设定为 x,安全空间设定为 0.4x，可按比例缩放。



(五) 竖式组合

下图标尺示意规格和各部分比例关系，以 x 为单位，可按比例缩放。



某某市场监督管理局

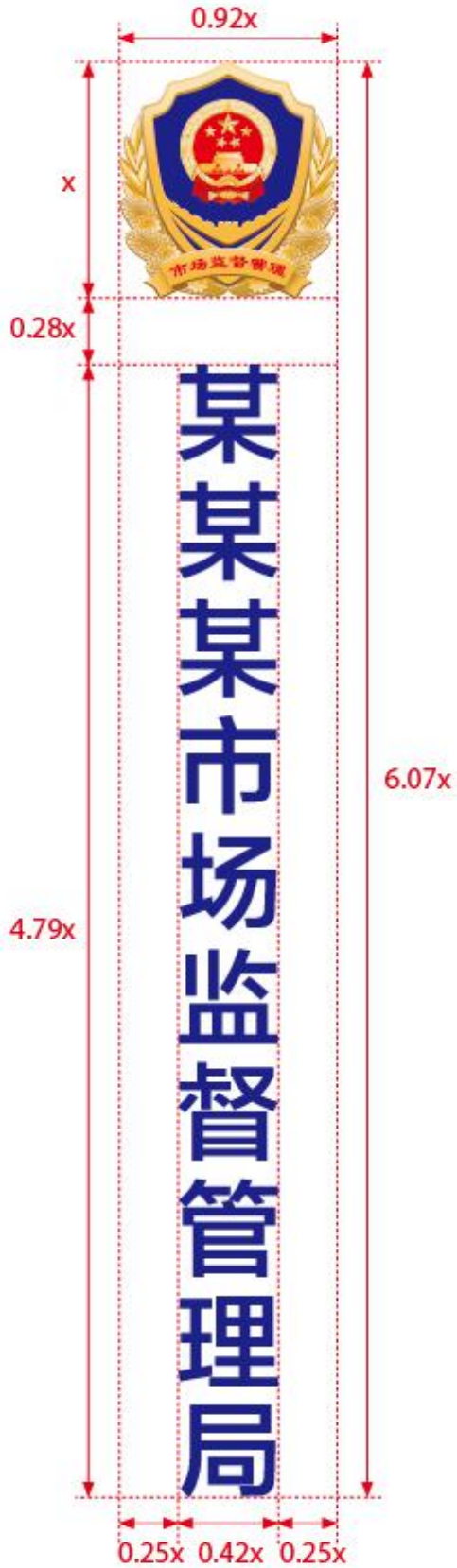

(以 x 为单位)

下图为竖式组合不可入侵范围示意。安全空间尺寸：局徽高度设定为 x, 安全空间设定为 0.4x。



三、局徽与“12315”标识组合（统一规范）

本部分提供“12315”、局徽与“12315”标识中轴式组合、横式组合规范。使用单位应遵照执行，根据实际工作需要可按比例缩放。

（一）“12315”

下图标尺示意规格和各部分比例关系，以 x 为单位，可按比例缩放。

12315

12315 标准字体：方正兰亭大黑简体



（以 x 为单位）

下图为“12315”不可入侵范围示意。安全空间尺寸：“12315”高度设定为 x , 安全空间设定为 $0.75x$ 。



(二) 中轴式组合

下图标尺示意规格和各部分比例关系，以 x 为单位，可按比例缩放。



(以 x 为单位)

下图为中轴式组合不可入侵范围示意。安全空间尺寸：局徽高度设定

为 x , 安全空间设定为 $0.4x$ 。



(三) 横式组合

四、局徽与“12315 投诉举报中心”标识组合（统一规范）

本部分提供局徽与“12315 投诉举报中心”标识中轴式组合、横式组合规范。使用单位应遵照执行，根据实际工作需要可按比例缩放。

（一）中轴式组合

下图标尺示意规格和各部分比例关系，以 x 为单位，可按比例缩放。

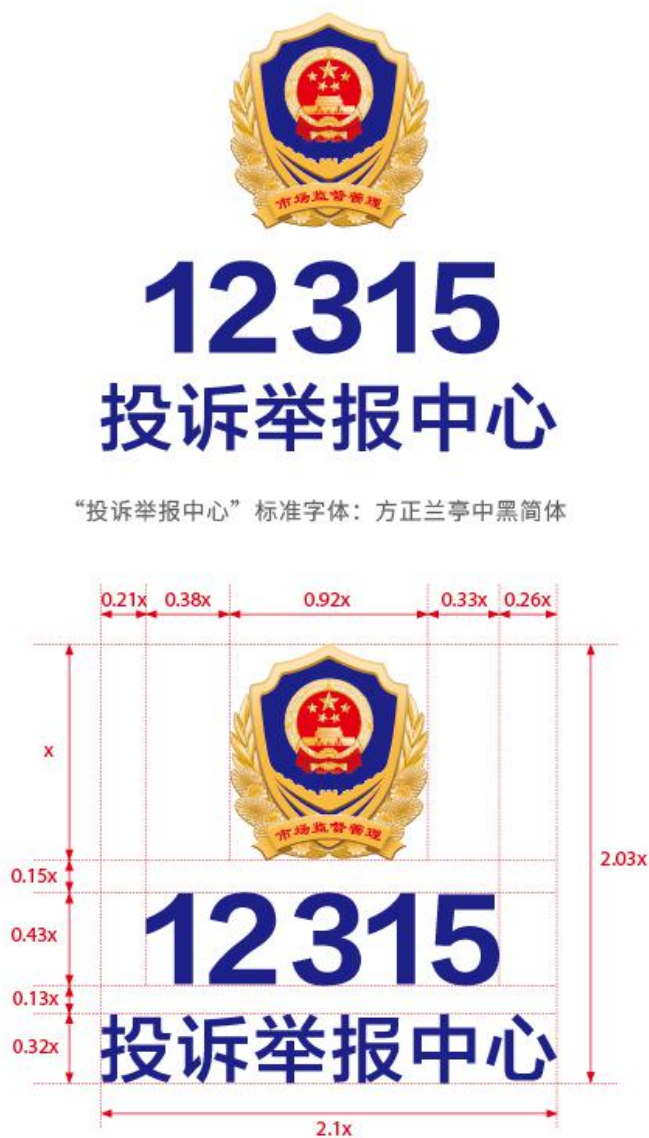

(以 x 为单位)

下图为中轴式组合不可入侵范围示意。安全空间尺寸：局徽高度设定为 x , 安全空间设定为 $0.4x$ 。



(二) 横式组合

下图标尺示意规格和各部分比例关系，以 x 为单位，可按比例缩放。

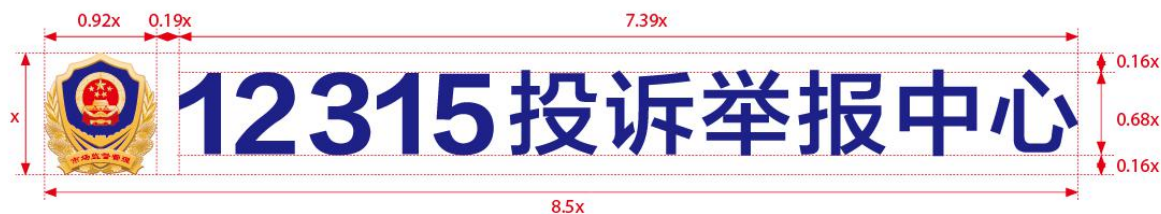

(以 x 为单位)

下图为横式组合不可入侵范围示意。安全空间尺寸：局徽高度设定为 x ，安全空间设定为 $0.4x$ 。



第四部分 应用示范

一、车体应用（统一规范）

本部分为统一规范，提供车辆需喷涂的车体徽章、车体图形、文字标识、比例关系，应遵照执行。实际工作中，根据车型不同，可按比例缩放。

（一）车体徽章

车体徽章与市场监督管理总局行政执法服装的臂章图案一致；“中华人民共和国”为宋体字，“市场监督管理总局”为黑体字；色彩：金色（Pantone:611D-Pantone:7402D），藏青色（Pantone:19-4024TPX Dress Blues）。



（二）车体图形

车体图形为流线型设计，车身喷涂色彩与市场监管执法服装的色彩、局徽色彩协调一致。金色体现庄重、威严，代表市场繁荣；藏青色体现专业、稳重、冷静，代表理性监管。色彩：金色（Pantone:611D-Pantone:7402D），藏青色（Pantone:19-4024TPX Dress Blues）。下图标尺示意车体图形规

格和各部分比例关系，以 x 为单位。



注：图形可根据不同车型进行延伸或结束。

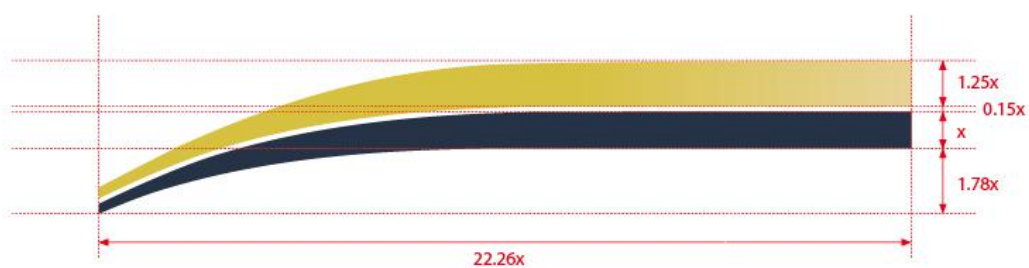

（三）“车体 12315”

“车体 12315”是仅使用在车体喷绘中的文字标识。色彩：藏青色（Pantone: 19-4024TPX Dress Blues）。下图标尺示意规格和各部分比例关系，以 x 为单位，可按比例缩放。

12315

“车体 12315”标准字体为设计字体（AI 文件中发布）



（四）车辆编号

车辆编号是仅使用在车体喷绘中的文字标识。色彩：藏青色（Pantone: 19-4024TPX Dress Blues）。下图标尺示意规格和各部分比例关系，以 x 为单位，可按比例缩放。（注：车辆编号仅为示意参考）

A 020081

车辆编号标准字体：思源黑体 Bold



（五）车体喷涂样式

本部分提供了轿车、皮卡车、SUV、面包车、中型客车、电瓶车、自行车等不同车型喷涂效果，应遵照执行。在实际制作中，可视车型按比例缩放。本部分列举车型不作用车单位购车、选型的依据。用车单位选购的车辆或其他交通工具以及车辆喷涂标识应严格遵照国家和同级地方政府的有关规定执行。

1. 轿车

所示车型长为 4473mm，宽为 1706mm，高为 1469mm；车体两侧饰有车体徽章、“市场监督管理”文字标识、车辆编号和车体图形，车体图形在车尾部贯通；车前盖“市场监督管理”文字标识位于车盖中线位置，文字标识长 850mm，宽 244mm。



车体侧面涂装式样示意图



车体前、后涂装式样示意图

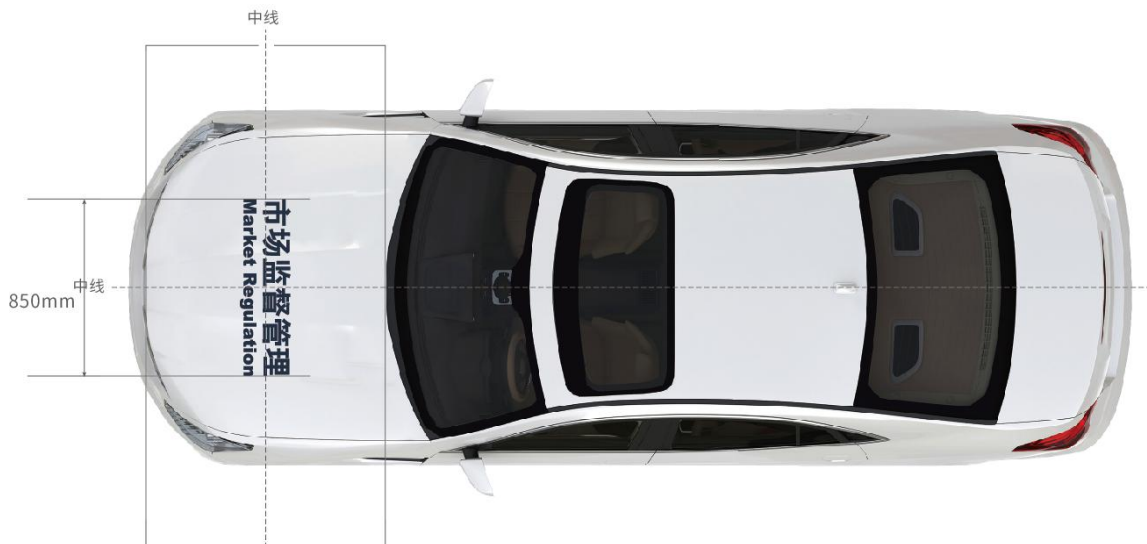

车身俯视涂装式样示意图

2. 皮卡

所示车型长为 5330mm，宽为 1930mm，高为 1990mm；车体两侧饰有车体徽章、“市场监督管理”文字标识、车辆编号和车体图形，车体图形在车尾部贯通；车前盖“市场监督管理”文字标识位于车盖中线位置，文字标识长 960mm，宽 276mm。

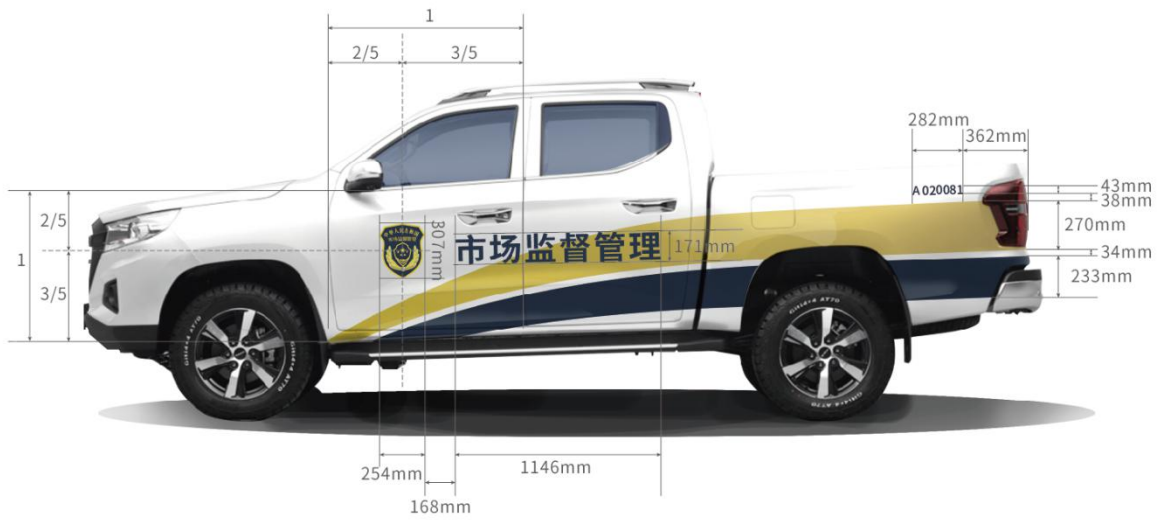

车体侧面涂装式样示意图



车体前、后涂装式样示意图

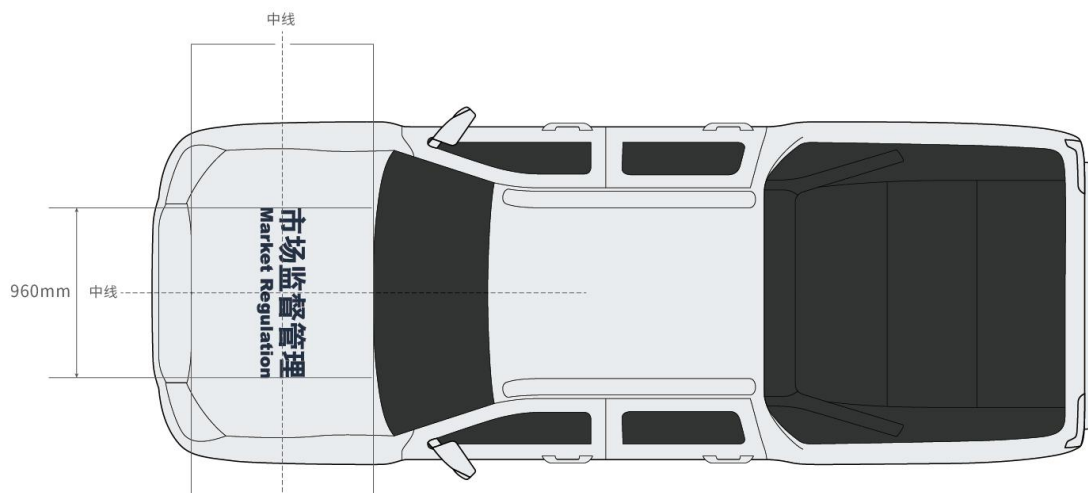

车体俯视涂装式样示意图

3. SUV

所示车型长为 4550mm，宽为 1820mm，高为 1685mm；车体两侧饰有车体徽章、“市场监督管理”文字标识、车辆编号和车体图形，车体图形在车尾部贯通；车前盖“市场监督管理”文字标识位于车盖中线位置，文字标识长 910mm，宽 261mm。

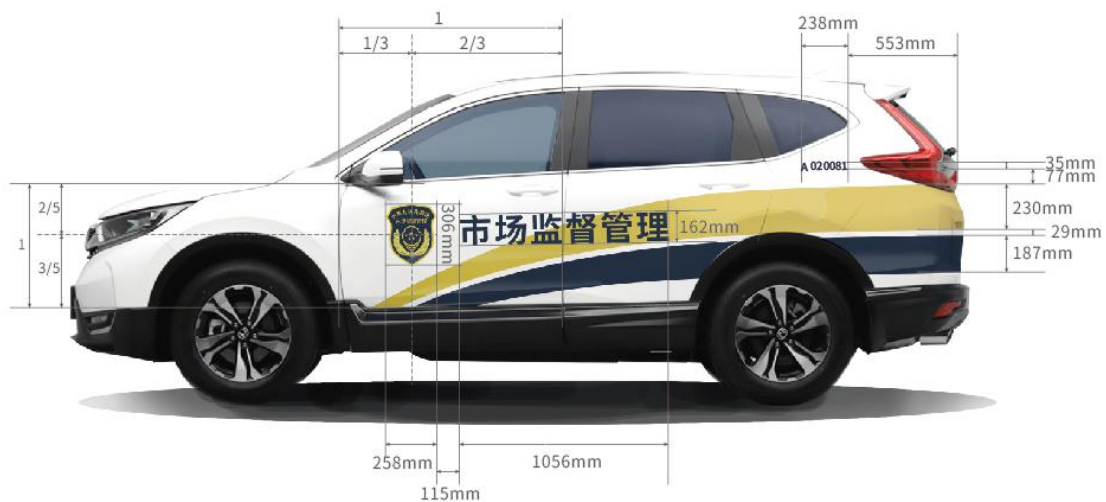

车体侧面涂装式样示意图



车体前、后涂装式样示意图

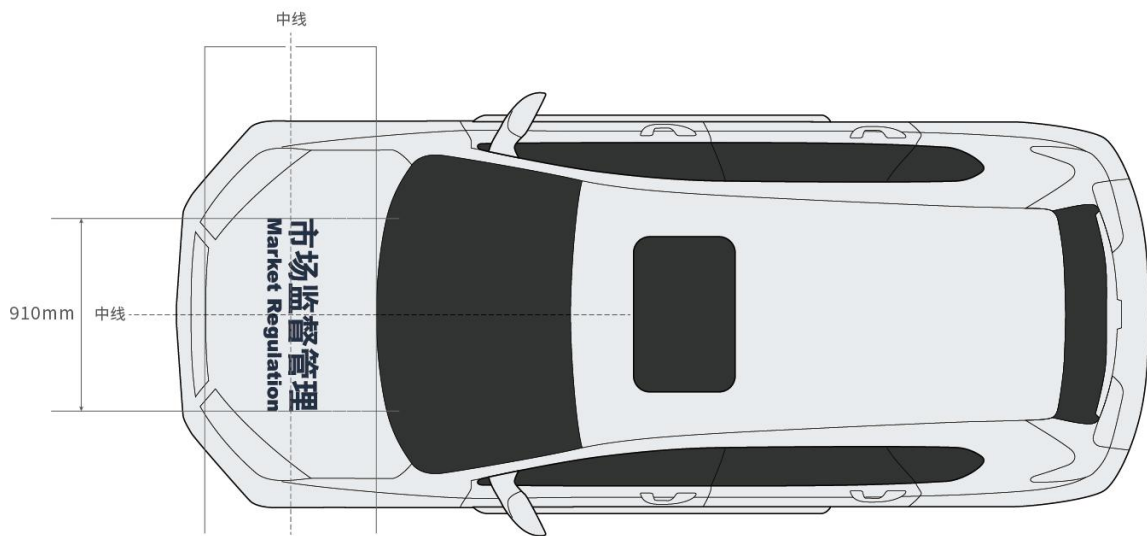

车体俯视涂装式样示意图

4. 面包车

所示车型长为 3795mm，宽为 1560mm，高为 1925mm；车体两侧饰有车体徽章、“市场监督管理”文字标识、车辆编号和车体图形，车体图形在车尾部贯通；车前盖“市场监督管理”文字标识位于车盖中线位置，文字标识长 643mm，宽 184mm。



车体侧面涂装式样示意图



车体前、后涂装式样示意图

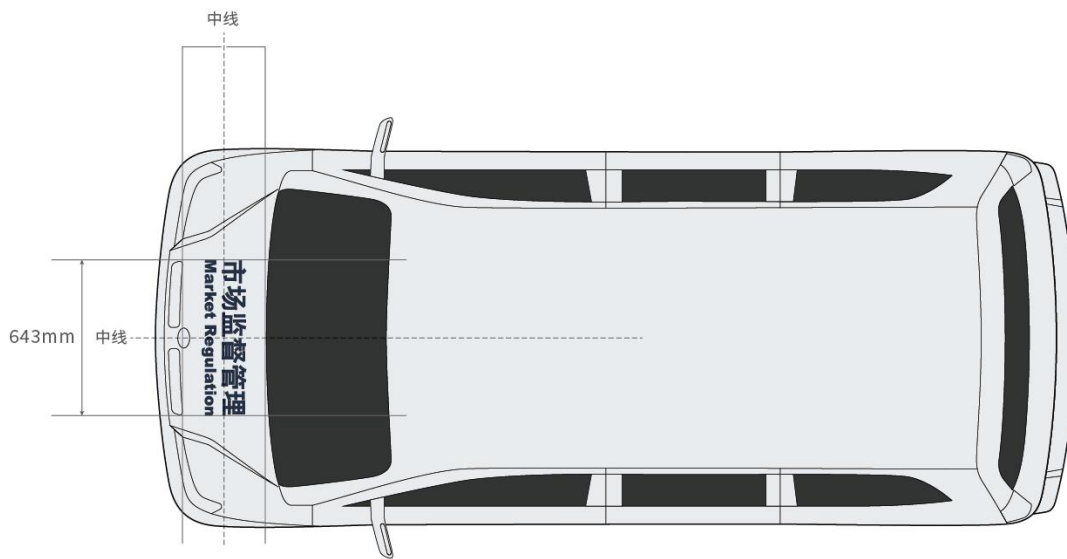

车体俯视涂装式样示意图

5. 中型客车 1

所示车型长为 5780mm，宽为 2360mm，高为 2095mm；车体两侧饰有车体徽章、“市场监督管理”文字标识、车辆编号和车体图形，车体图形在车尾部贯通；车前盖“市场监督管理”文字标识位于车盖中线位置，文字标识长 803mm，宽 231mm。



车体侧面涂装式样示意图



车体前、后涂装式样示意图

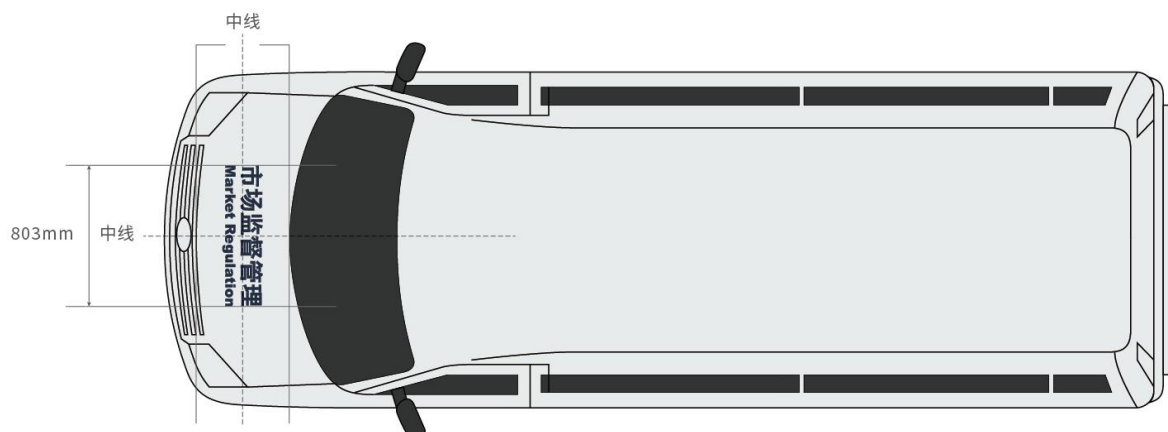

车身俯视涂装式样示意图

6. 中型客车 2

所示车型长为 7005mm，宽为 2040mm，高为 2645mm；车体两侧饰有车体徽章、“市场监督管理”文字标识、车辆编号和车体图形，车体图形在车尾部贯通。



车身侧面涂装式样示意图



车体前、后涂装式样示意图

7. 电瓶车

所示车型长为 3900mm，宽为 1650mm；车体两侧饰有车体徽章、“市场监督管理”文字标识、车辆编号和车体图形，车体图形在车尾部贯通。



车身侧面涂装式样示意图



车身前、后涂装式样示意图

8. 自行车

自行车车体样式由车体徽章、“市场监督管理”文字标识组成；所示车型长为 1730mm，高为 1000mm。



车体侧面涂装式样示意图

9. 喷涂“车体 12315”车辆

(1) 轿车

车体两侧饰有车体徽章、“车体 12315”文字标识、车辆编号和车体图形，车体图形在车尾部贯通。前盖“车体 12315”文字标识位于车盖中线位置，文字标识长 850mm，宽 177mm。

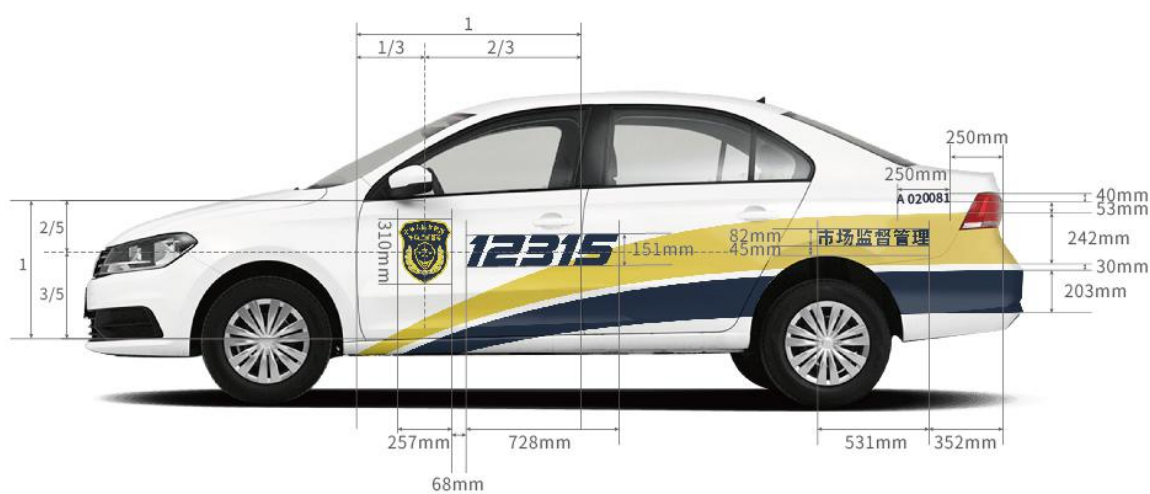

车体侧面涂装式样示意图



车体前、后涂装式样示意图

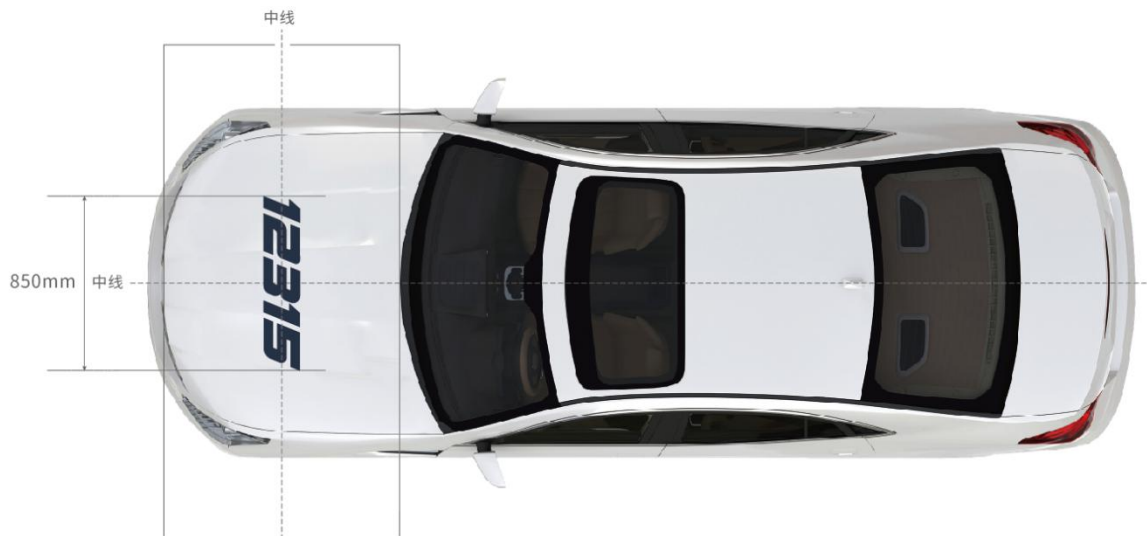

车体俯视涂装式样示意图

(2) 面包车

车体两侧饰有车体徽章、“车体 12315”文字标识、车辆编号和车体图形，车体图形在车尾部贯通。前盖“车体 12315”文字标识位于车盖中线位置，文字标识长 643mm，宽 134mm。



车体侧面涂装式样示意图



车体前、后涂装式样示意图

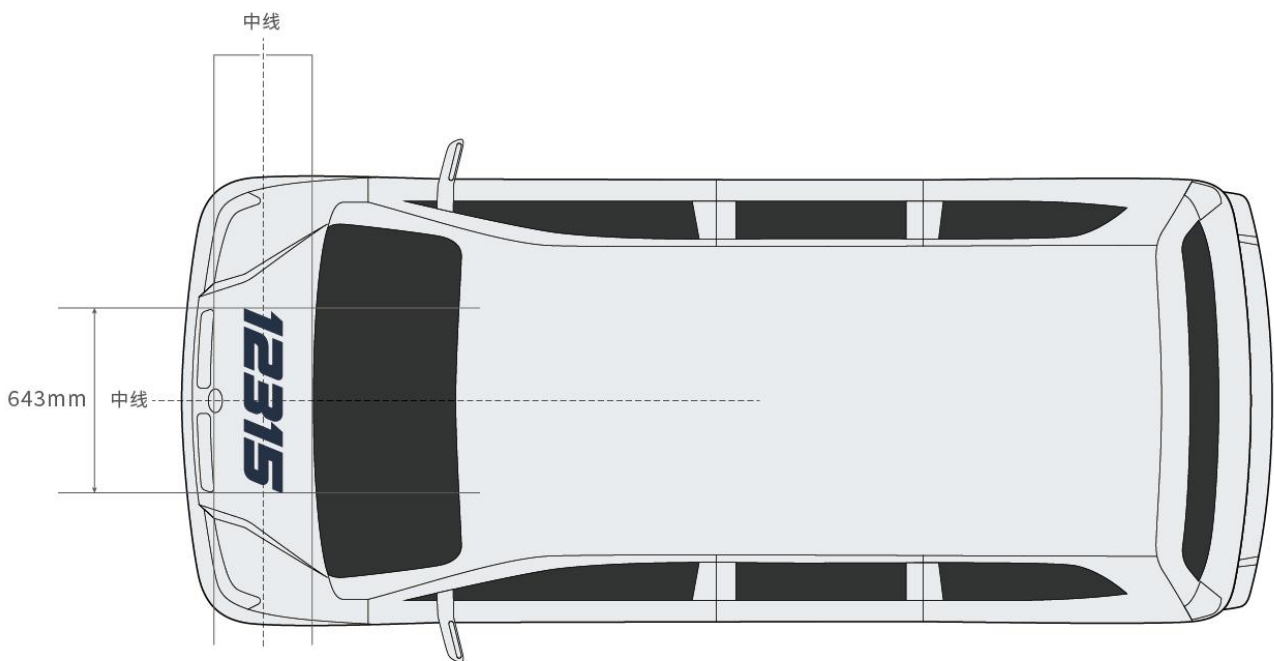

车体俯视涂装式样示意图

二、环境识别（统一规范/推荐规范）

（一）县级以上市场监督管理部门办公楼主体形象（统一规范）

本部分为统一规范，提供县级以上市场监管部门带院、无院等办公场所（楼）形象示意，应遵照执行。在实际制作中，可按比例缩放。

1. 带院办公场所

以下两图展示办公场所的院落形式，可结合实际情况选择使用。

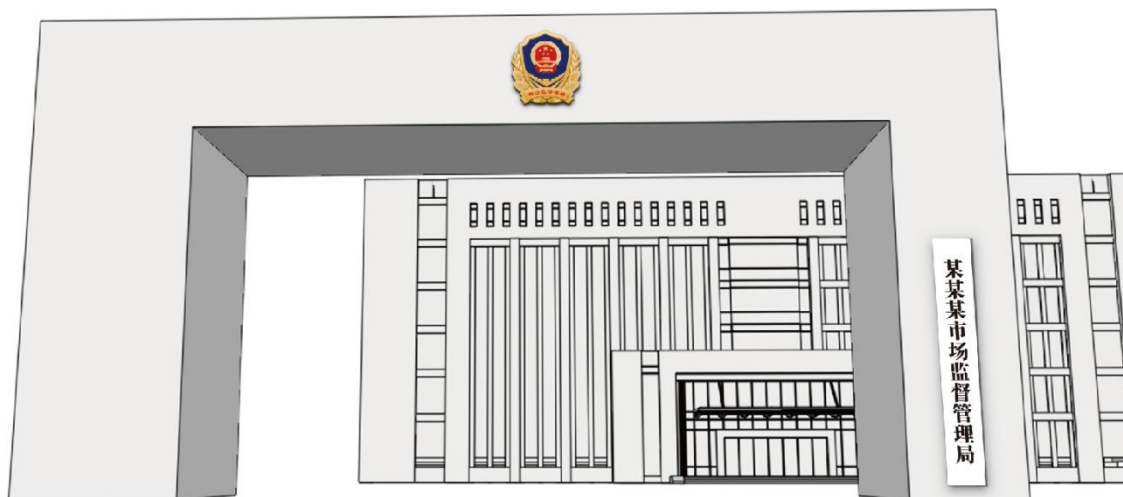

办公场所院落形式 1

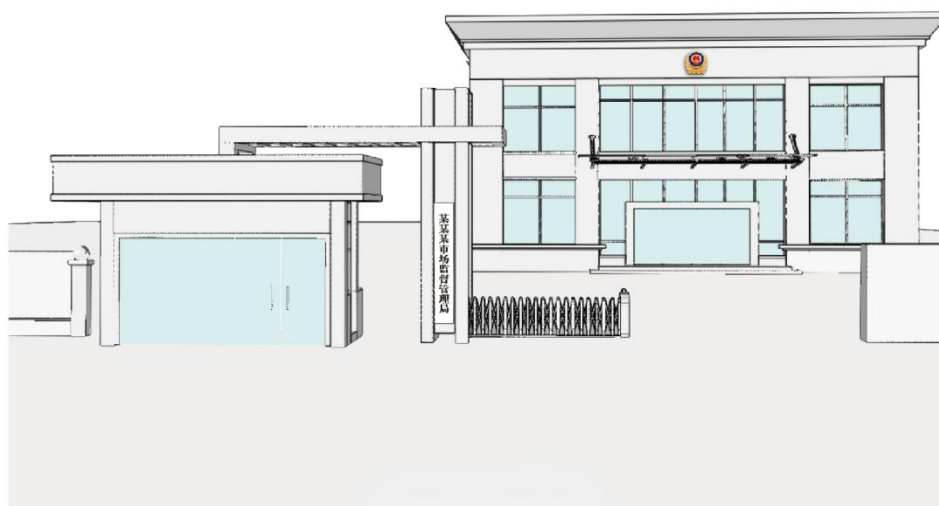

办公场所院落形式 2

2. 无院办公场所

以下三图展示无院办公场所的形式，可结合实际情况选择使用。



无院办公场所形式 1

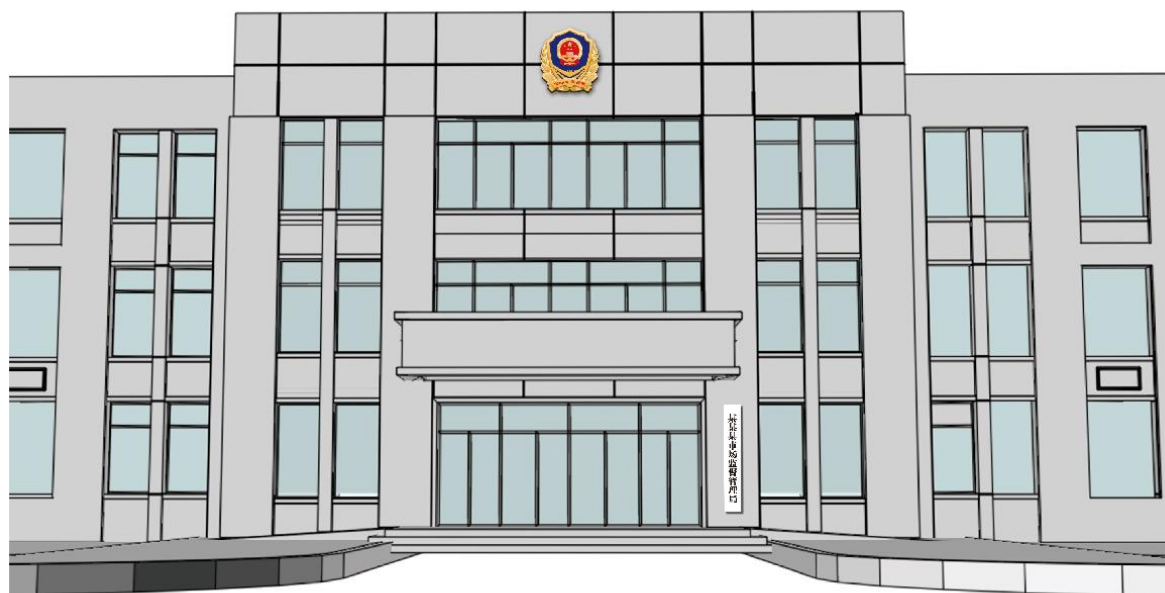

无院办公场所形式 2



无院办公场所形式 3

（二）市场监督管理所办公楼主体形象（统一规范）

本部分为统一规范，提供市场监管所办公楼户外形象标牌以及带院、无院、弧形办公场所（楼）形象示意，应遵照执行。在实际制作中，可按比例缩放。

1. 户外形象标牌

户外形象标牌字体、式样、色彩及比例关系按“统一规范”执行。户外形象标牌涉及的颜色：金色（Pantone:136C），藏青色（Pantone:2746C），白色（RAL:9003）。



2. 带院办公场所



3. 无院办公场所



4. 弧形办公场所



(三) 室内外环境规范 (推荐规范)

本部分提供工作场所使用的工作时间牌、信息铭牌、侧招、自动门/平开门标识贴、防撞贴、户外指示牌、电子屏/跑马屏、附壁式导视牌、大厅背景墙、会议室主体形象、注册大厅形象、12315 大厅形象等示意。未列举的，可结合实际工作需要，参照以下示意，自行设计、制作。在实际制作中，涉及使用本《规范》“统一规范”内容的，应遵照执行，可按比例缩放。



- | | | | | |
|--------------|--------|---------|------------|------|
| ① 户外标牌(门头) | ② 单位挂牌 | ③ 工作时间牌 | ④ 信息铭牌 | ⑤ 侧招 |
| ⑥ 自动门/平开门标识贴 | ⑦ 防撞贴 | ⑧ 户外指示牌 | ⑨ 电子屏(跑马屏) | |

注：①户外形象标牌为统一规范
其他应用为推荐规范

1. 工作时间牌

工作时间牌距地 900mm 使用；色彩：金色（Pantone:136C）、藏青色（Pantone:2746C）、白色（C0 M0 Y0 K5）。

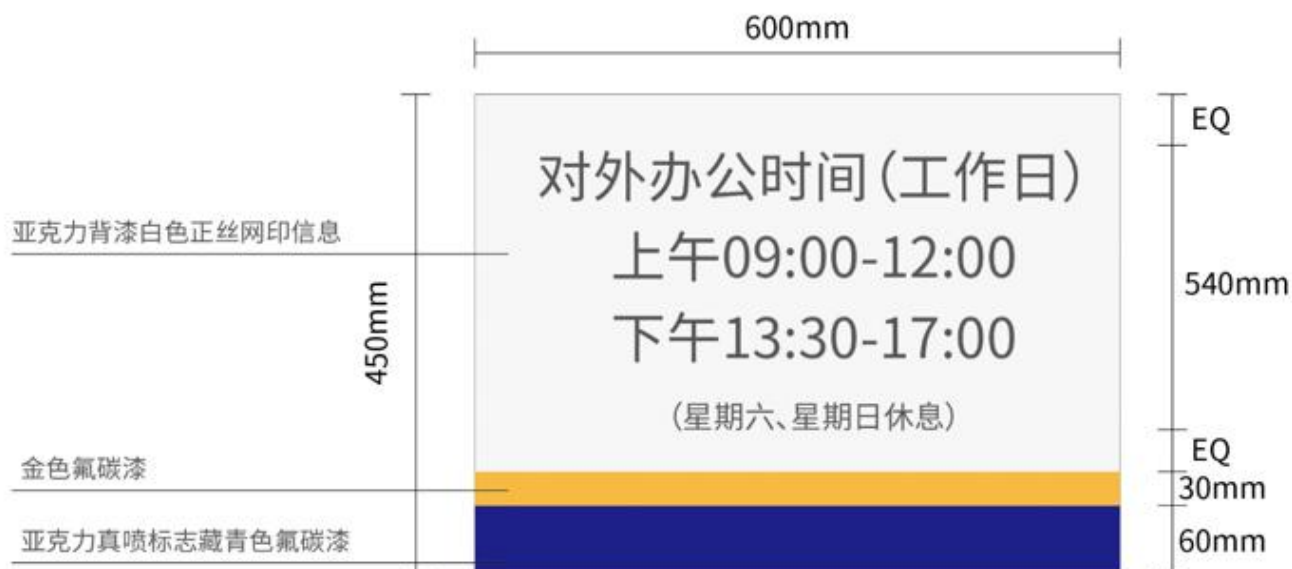

2. 中轴式信息铭牌

尺寸：600mm（宽）×400mm（高）；字体：思源黑体；色彩：藏青色（Pantone:2746C）、白色（C0 M0 Y0 K0）。



3. 侧招

尺寸：420mm（宽）×540mm（高），侧招垂直挂墙，安装于外立面顶部之上，距地最小高度为2000mm，高度与门头下檐持平；色彩：金色（Pantone:136C）、藏青色（Pantone:2746C）、白色（C0 M0 Y0 K5）；材

质：亚克力灯箱，灯箱布喷绘，铝合金烤漆包边。

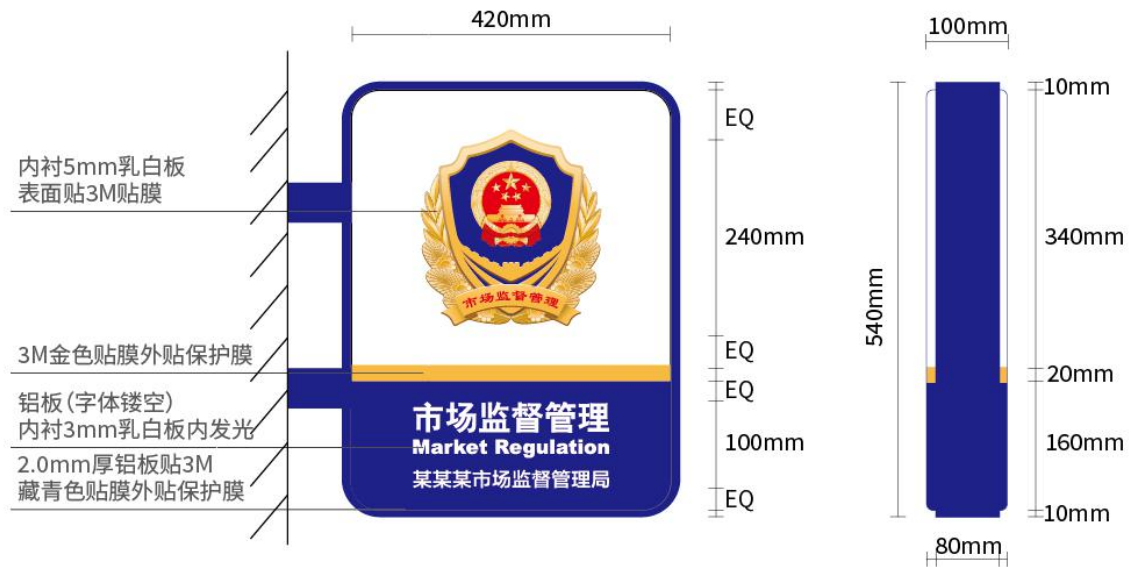

4. 自动门/平开门标识贴

自动门/平开门标识为丝网印刷的透光贴膜，高度为距地 1500mm；色彩：金色（Pantone:136C）、藏青色（Pantone:2746C）、白色（C0 M0 Y0 K0）。

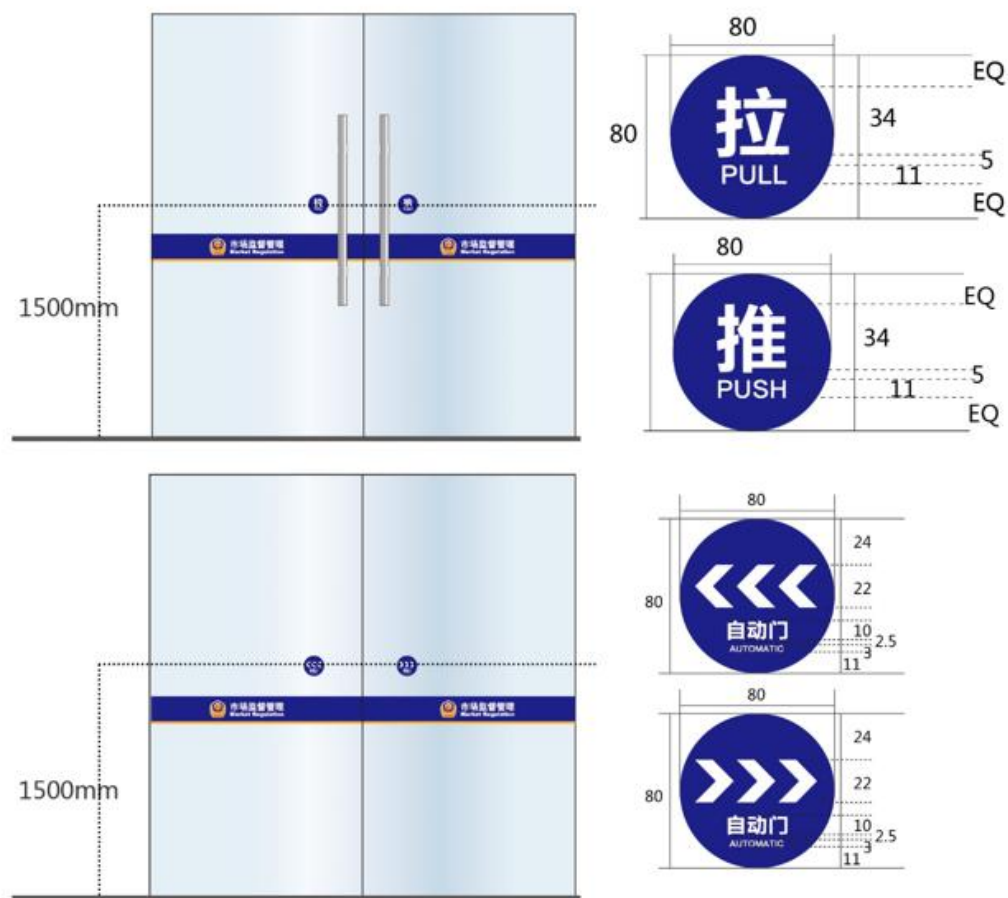

5. 防撞贴

防撞贴由局徽与“市场监督管理”中英文横式组合，按固定间距循环组合而成。当标识组合长度大于所粘贴位置的有效长度时，则不考虑使用可有标识组合的防撞贴，仅使用单纯的磨砂贴。当 n 个标识组合大于所粘贴位置的有效长度时，则减去一个标识组合，将 $n - 1$ 个标识组合居中放于所粘贴的位置。规格：按实际确定；材质：磨砂贴、透光贴；工艺：雕刻粘贴；高度：距地 1300mm；色彩：金色（Pantone:136C）、藏青色（Pantone:2746C）。

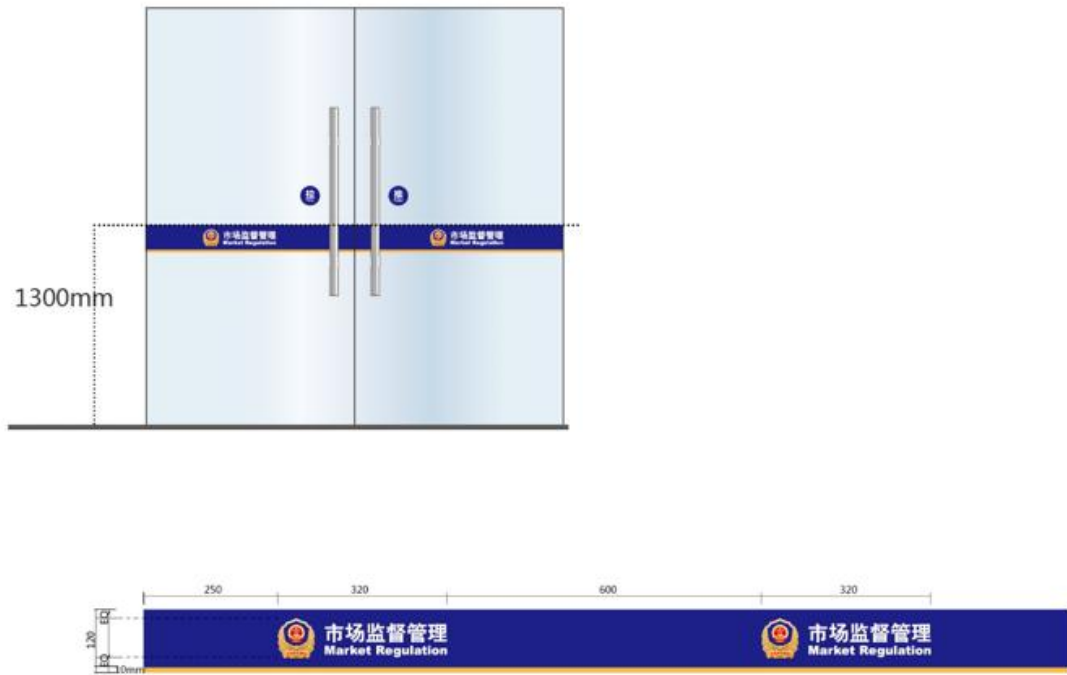

6. 户外指示牌

尺寸：800mm（宽）×2000mm（高）；色彩：金色（Pantone:136C）、藏青色（Pantone: 2746C）、白色（RAL:9003）；材质：亚克力灯箱，灯箱布喷绘，铝合金包边，为不锈钢基座。



7. 电子屏/跑马屏

尺寸：按实际确定；字体：思源黑体。



8. 附壁式导视牌

尺寸：450mm（宽）×800mm（高）；名称信息全称：左对齐；字体：思源黑体，色彩：金色（Pantone:136C）、藏青色（Pantone:2746C）、白色（RAL:9003）。



9. 大厅背景墙

材质：局徽使用 50mm 厚玻璃钢倒模塑色或合金制作，平面立体字为

6mm 厚蓝色有机片。



10. 会议室主体形象 1

四面可有固定尺寸留白（如下图）。



11. 会议室主体形象 2

四面可有固定尺寸留白（如下图）。



12. 注册大厅形象

材质：局徽使用 50mm 厚玻璃钢倒模塑色或合金制作，平面立体字为 6mm 厚白色有机片。



13. 12315 大厅形象 1

材质：局徽使用 50mm 厚玻璃钢倒模塑色或合金制作，平面立体字为 6mm 厚金属字。

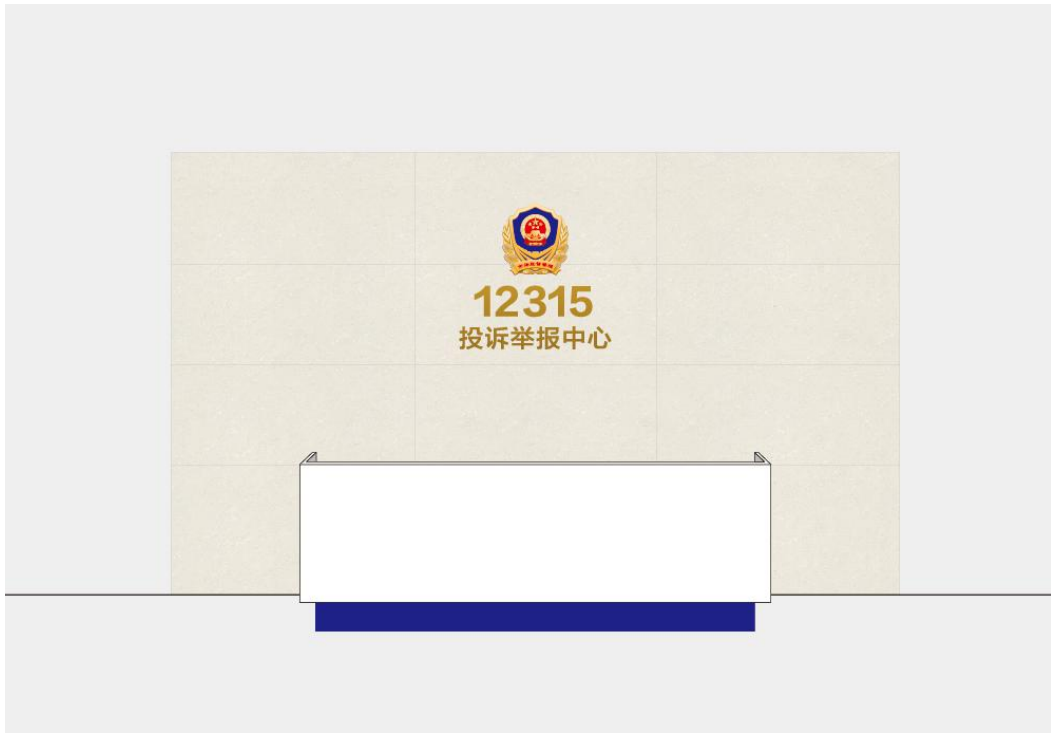

14. 12315 大厅形象 2

材质：局徽使用 50mm 厚玻璃钢倒模塑色或合金制作，平面立体字为 6mm 厚白色有机片。

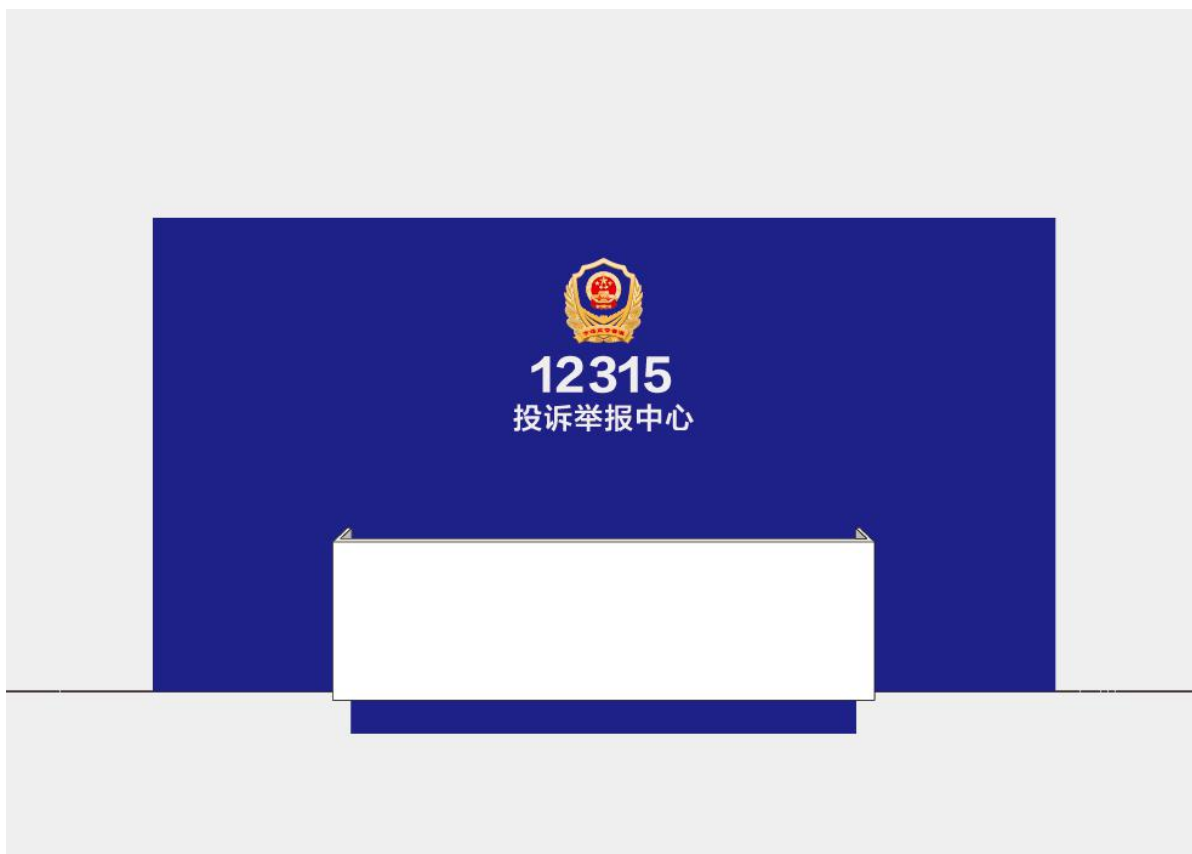

三、其他应用（推荐规范）

本部分提供名片、信纸、信封、资料袋、笔记本、胸牌、桌牌、政务公开设备等示意。未列举的，可结合实际工作需要，参照以下示意，自行设计、制作。在实际制作中，涉及使用本《规范》“统一规范”内容的，应遵照执行，可按比例缩放。

（一）名片

材质：60g 到 100g 胶版纸或特种纸；规格：90mmx55mm；工艺：四色印刷；色彩：标准色；字体：姓名思源宋体、信息思源黑体。



(二) 信纸

材质：60g 到 100g 胶版纸或特种纸；规格：210mm×297mm；工艺：四色印刷；色彩：标准色；字体：思源黑体。

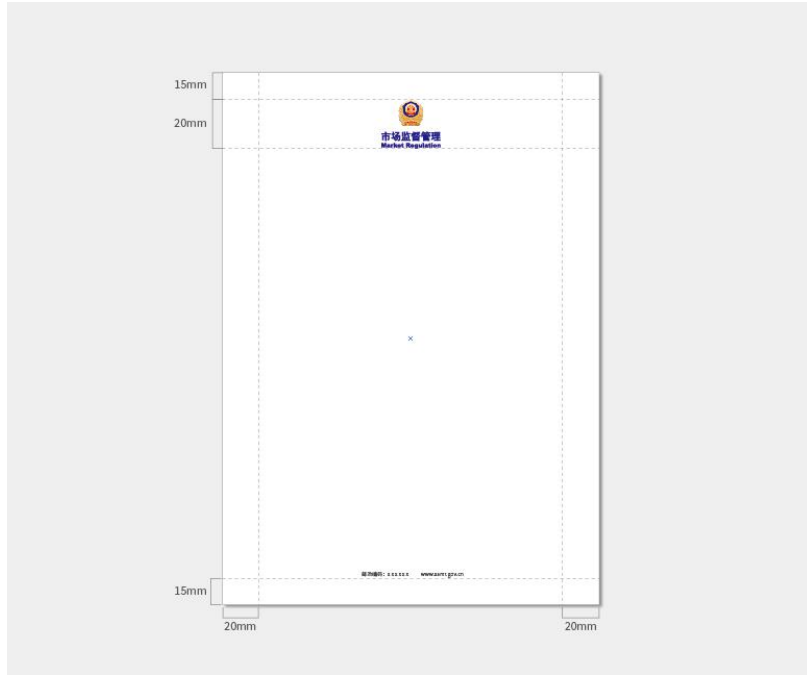

(三) 中式信封 (DL)

规格：220mm×110mm；材质：120g 牛皮纸；工艺：四色印刷；色彩：标准色。



(四) 大信封

规格：324mm×229mm；材质：120克/80克双胶纸；工艺：四色印刷；色彩：标准色。



(五) 彩色资料袋

规格：240mm×330mm×30mm；材质：特种纸；工艺：四色印刷；色彩：标准色。



(六) 笔记本

规格：176mm×250mm（B5）；材质：封面皮革、内页 80g 道林纸；工艺：四色印刷、烫银；色彩：标准色。



(七) 胸牌

规格：内纸规格 90mm×54mm，卡套规格 100mm×82mm×0.28mm；材质：PVD、胶版纸；工艺：四色印刷；色彩：标准色。



(八) 桌牌

材质：300g 铜版纸高精印刷，底托可为亚克力、铝合金、厚有机玻璃等；规格：按实际确定；色彩：标准色；字体：汉仪大黑简、思源黑体。



(九) 政务公开设备

规格：按实际确定；工艺：落地式触摸机下方形象局徽为高精度印刷背胶，文字为喷漆或丝网印刷；色彩：标准色；字体：思源黑体。



(十) 安全检查箱

规格：按实际确定；色彩：标准色；字体：思源黑体。

20mm



市场监督管理
Market Regulation

食品安全检查箱

某某某市场监督管理局

28mm

尺寸根据实际需求而定

